

Research Paper

Design of a curriculum based on the job search behavior at the technical and vocational school

Sadegh Norooz Masarmi¹, Abbas Gholtash^{2*}, Mokhtar Ranjbar³

1. Ph.D. Student in Curriculum Planning, Islamic Azad University, Lamerd Branch, Lamerd, Iran.

2. Associate Professor, Department of Educational Sciences, Marvdasht Branch, Islamic Azad University of Marvdasht, Marvdasht, Iran.

3. Assistant Professor, Department of Management, Lamerd Branch, Lamerd Islamic Azad University, Lamerd, Iran.

Received:2021/12/04

Accepted:2022/10/12

PP:173-183

Use your device to scan and read the article online



DOI:

10.30495/jedu.2023.26642.5344

Keywords:

Curriculum Design,
Job Behavior Search,
Entrepreneurship Training

Abstract

Introduction: Preparing young people for employment has always been a member of the higher education system, which is perhaps the most important goal in the current era. With the rising unemployment rate of technical and vocational arts graduates, some officials and professionals have tried to take measures to curricula the community and the world of transplant work. The purpose of this study is to design and validate a curriculum based on the search for entrepreneurial job behavior in technical and vocational education.

research methodology: The general approach of the research was mixed (qualitative-quantitative) with the exploratory design. The purpose of this research is applied; The data collection method is hybrid. The type of research data, in the qualitative part, is theoretical study and deductive content analysis. In the quantitative part, the research is a descriptive survey with the questionnaire and the method is statistical. The statistical population of the study included experts and experts in technical and vocational education of education conservatories in Bushehr province, which according to the saturation principle, 47 people were selected. In this study, in accordance with the questions and objectives of the research, a closed-ended questionnaire with 53 questions 5-choice based on the Likert scale was developed. To determine the validity of the questionnaire, content and structural validity were used and the reliability of the questionnaire was calculated by taking into account Cronbach's alpha coefficient of 96.04 and combined reliability, which were confirmed. The method of data analysis in the qualitative part of the theoretical coding was derived from the concepts and principles of research. For set of the model, the method of deductive content analysis has been used. In the second level, statistical factor analysis method was used to validate the designed model.

Findings: The designed model has a good fit in terms of defined indicators. In other words, the collected data supports a theoretically developed model. The internal reliability of the model depends on the strength of the relationships between the variables or the degree of correlation and factor loadings between them.

Conclusion: The results of the study showed that since job search behavior is the driving point of education in successful countries in the field of technical and vocational curricula, designing a model of job behavior in the future is a necessity of technical and vocational skills training. The lack of a validated model of technical and vocational education, negligence in allocating the share of skills training in the education system and the lack of necessary skills in graduates of technical and vocational centers are the most important challenges in this area.

Citation: Norooz Masarmi Sadegh, Gholtash Abbas, Ranjbar Mokhtar. (2023). Design of a curriculum based on the job search behavior at the technical and vocational school. Journal of New Approaches in Educational Administration; 14(4):173-183

Corresponding author: Abbas Gholtash

Address: Associate Professor, Department of Educational Sciences, Marvdasht Branch, Islamic Azad University of Marvdasht, Marvdasht, Iran.

Tell: 09173187516

Email: gholtash578@yahoo.com

Extended Abstract

Introduction:

The curriculum of countries has moved towards entrepreneurship due to the importance of entrepreneurship in the growth and development of the economy.

Entrepreneurship is known as knowledge, skills, and behavior that a person has and can be acquired through formal education. Based on research, after passing the entrepreneurship training in a pleasant way towards the acquisition of entrepreneurship, learners' attitudes about the inherent or acquired nature of entrepreneurship change. Furthermore, the role of entrepreneurship is evident in all organs and organizations. The education organization is one of the organizations that entrepreneurship can play a significant role in the growth of individuals. The amount and quality of investment in skills training are some of the most important factors that move a country forward in achieving sustainable development. The community and parents of students expect the school as a dynamic environment to provide the ground for cultivating the potential talents of their children due to the role of curricula in improving and developing people's lives. The need for this investment is doubled in technical and vocational colleges because they deal yearly with an increasing number of students. Today in developed countries, education officials seriously consider technical and vocational colleges as the main centers for developing productivity and entrepreneurial citizens. Due to theoretical and practical training, technical and vocational training have a significant ability to form human capital. How to design curricula is one of the major challenges in today's world. Because it can equip graduates with skills to prepare them for employment in a changing and competitive world. One of the goals of the higher education system has always been to prepare young people for employment, which is perhaps the most important goal in the current era. The unemployment rate of technical and vocational high school graduates has raised. Therefore, some officials and specialists have tried to link curricula to the needs of society and the world of work by taking measures. Strengthening technical education and life skills is an effective way to develop a healthy personality and ensure students' health and self-confidence based on the important role of schools in securing students' future. These effective skills-based training are considered as a kind of effort. They encourage teenagers to use their creativity and spontaneously find effective ways to resolve conflicts and problems in their lives.

Objective:

The purpose of this study is to design a curriculum

based on the search for entrepreneurial job behavior in technical and vocational colleges.

Objective:

This study is conducted to design a curriculum based on the search for entrepreneurial job behavior in technical and vocational colleges.

Method:

In terms of purpose, the present study is applied research. Because applied research aims to develop knowledge for application in a particular field. On the other hand, applied research is directed towards the scientific application of knowledge. The present research is conducted in two parts of quantitative and qualitative. In the field of qualitative studies, it is a theoretical study in terms of data type. The analysis is also deductive in terms of content. Components and perspectives related to the research topic were firstly extracted by studying and analyzing deductive content. Then, information tools such as library studies and taking notes from research sources, and inferring results were done from the main topics. In this study, experts and technical education experts of vocational schools in Bushehr province were the statistical populations. Forty-seven people were selected based on the principle of saturation. The data collection tool has been with library resources. The decomposition path and the analysis of the research were plotted using three codings (open coding, axial coding, and selective coding). The research method was a descriptive survey in the quantitative part. This method studied attitudes, behaviors, and information extraction according to selecting random samples, introducing the research community, and answering the questionnaire. The required information was collected through a questionnaire consisting of closed-ended questions that consist of two parts. Contextual questions related to the personal characteristics of the respondents were first asked. A closed and standard technical and vocational curriculum questionnaire was then developed that consists of 53 items with 5 options based on the Likert scale. Content and structural validity were used to determine the validity of the questionnaire.

The reliability of the questionnaire was calculated by Cronbach's alpha coefficient of 96.04 and the combined reliability that they were confirmed. The method of deductive content analysis has been used to set the model. In addition, the statistical method of factor analysis is used to validate the designed model in the second level.

Results:

The designed model has a good fit in terms of defined indicators. In other words, the collected data

supports a model that has been developed theoretically.

The strength of the relationships between the variables or the degree of correlation and factor loadings between them is responsible for the reliability and internal credibility of the model. The combined curriculum model was classified into two dimensions of organizational and individual. Organizational dimensions include entrepreneurship system, organizational climate, organizational competence, and coaching, market-oriented, scholar-oriented, economic, cultural, and social aspects in the final output of the software. In addition, individual dimensions include entrepreneurial desire, accrual competence, and personal competence, conceptual competence, and individual independence, attention to personal abilities, innate interest, creativity, and innovation.

Discussion and Conclusion:

Based on the results, designing a future job behavior model is a necessity of technical and professional skills training. Because job search behavior is a turning point of education in successful countries in the field of technical and vocational curricula. Organizational and individual factors play a

prominent role in the growth of individuals, especially high school students in technical and vocational colleges. Decision-makers should consider the formation of the School Skills and Technology Council in interaction with industry as a great concern with a convergence and planning approach to provide skills training tailored to the needs of the labor market. This training is one of the key elements for achieving economic progress and is considered as one of the effective factors in the success of developed countries due to operational curriculum and work-oriented technical and vocational training. Theoretical training with practical work leads to the training of creative and active human resources. High school students and school students throughout Islamic Iran can be helped through these positive actions and valuable horizons. In addition, they can be provided the space for entrepreneurial action from the school. In this area, the most important challenges are lack of an accredited model of technical and vocational education, negligence in dedicating the share of skills training in the education system, and lack of necessary skills in graduates of technical and vocational centers.

طراحی برنامه درسی مبتنی بر جستجوی رفتار شغلی در هنرستان‌های فنی و حرفه‌ای

صادق نوروز مصرمی^۱، عباس قلتاش^{۲*}، مختار رنجبر^۳

۱. دانشجوی دکتری برنامه ریزی درسی، دانشگاه آزاد اسلامی واحد لامرد، لامرد، ایران.

۲. دانشیار گروه علوم تربیتی، واحد مرودشت، دانشگاه آزاد اسلامی مرودشت، مرودشت، ایران.

۳. استادیار گروه مدیریت، واحد لامرد، دانشگاه آزاد اسلامی لامرد، لامرد، ایران.

چکیده

مقدمه و هدف: آماده‌سازی جوانان برای اشتغال، همواره یکی از اهداف نظام آموزش عالی بوده است که در عصر کنونی شاید بتوان گفت مهم‌ترین هدف آن نیز محسوب می‌شود. با افزایش نرخ بیکاری دانش‌آموختگان هنرستان‌های فنی و حرفه‌ای، برخی از مسوولان و متخصصان سعی کرده‌اند با اتخاذ تدابیری، برنامه‌های درسی را با مقتضیات جامعه و دنیای کار پیوند دهند. هدف از این پژوهش طراحی برنامه درسی مبتنی بر جستجوی رفتار شغلی کارآفرین در هنرستان‌های فنی و حرفه‌ای است.

روش‌شناسی پژوهش: رویکرد کلی پژوهش، آمیخته (کیفی-کمی) با طرح اکتشافی بود. این پژوهش از نظر هدف کاربردی؛ از نظر روش جمع‌آوری داده‌ها ترکیبی و از نظر نوع داده تحقیق، در بخش کیفی، مطالعه نظری و تحلیل به شیوه محتوای قیاسی است و در بخش کمی، پژوهش از نوع توصیفی پیمایشی و با ابزار پرسشنامه و بهره‌گیری از روش‌های آماری است. جامعه آماری پژوهش، شامل خبرگان و کارشناسان آموزش فنی و حرفه‌ای هنرستان‌های آموزش و پرورش در استان بوشهر بود که با توجه به اصل اشباع، تعداد ۴۷ نفر انتخاب شدند. در این پژوهش، متناسب با سوالات و اهداف تحقیق، پرسشنامه بسته پاسخ با ۵۳ سوال ۵ گزینه‌ای براساس طیف لیکرت تدوین گردید. به منظور تعیین روایی پرسشنامه از روایی محتوایی و سازه استفاده شد و پایایی پرسشنامه با احتساب ضریب آلفای کرونباخ ۰/۹۶ و پایایی ترکیبی محاسبه شد که مورد تایید قرار گرفتند. روش تحلیل داده‌ها در بخش کیفی کدگذاری نظری برگرفته از مفاهیم و مبانی تحقیق بود. جهت تنظیم مدل از روش تحلیل محتوای قیاسی استفاده شده است. در سطح دوم جهت اعتباربخشی الگوی طراحی شده از روش آماری تحلیل عاملی استفاده شد.

یافته‌ها: مدل طراحی شده از نظر شاخص‌های تعیین شده دارای برازش مناسبی است به عبارت دیگر داده‌های گردآوری شده حمایت‌کننده مدلی است که به لحاظ نظری تدوین شده است. قابلیت اعتماد و اعتبار درونی مدل به میزان استحکام روابط میان متغیرها یا میزان همبستگی و بارگذاری‌های عاملی میان آن‌ها وابسته است.

بحث و نتیجه‌گیری: نتایج حاصل از پژوهش نشان داد از آن‌جا که رفتار جستجوی شغلی، نقطه سوق آموزش‌های کشورهای موفق در زمینه برنامه‌های درسی فنی و حرفه‌ای است، طراحی الگوی رفتار شغلی در آینده از ضروریات آموزش‌های مهارتی فنی و حرفه‌ای است. فقدان مدل اعتباربخش آموزش‌های فنی و حرفه‌ای، سهل‌انگاری در تخصیص سهم آموزش‌های مهارتی در نظام آموزشی و فقدان مهارت‌های لازم در دانش‌آموختگان مراکز فنی و حرفه‌ای، مهم‌ترین چالش‌های پیش‌روی این حوزه است.

تاریخ دریافت: ۱۳/۰۹/۱۴۰۰

تاریخ پذیرش: ۲۰/۰۷/۱۴۰۱

شماره صفحات: ۱۸۳-۱۷۳

از دستگاه خود برای اسکن و خواندن مقاله به صورت آنلاین استفاده کنید



DOI:

10.30495/jedu.2023.26642.5344

واژه‌های کلیدی:

طراحی برنامه درسی، جستجوی رفتار شغلی، آموزش کارآفرینی

استناد: نوروز مصرمی صادق، قلتاش عباس، رنجبر مختار (۱۴۰۲). طراحی برنامه درسی مبتنی بر جستجوی رفتار شغلی در هنرستان‌های فنی و حرفه‌ای، دوماهنامه علمی - پژوهشی رهیافتی نو در مدیریت آموزشی. ۱۴ (۴): ۱۸۳-۱۷۳

* نویسنده مسوول: عباس قلتاش

نشانی: دانشیار گروه علوم تربیتی، واحد مرودشت، دانشگاه آزاد اسلامی مرودشت، مرودشت، ایران.

تلفن: ۰۹۱۷۳۱۸۷۵۱۶

پست الکترونیکی: gholtash578@yahoo.com

مقدمه

غرض بنیادین و هدف آرمانی برنامه ریزی آموزشی، نه فقط فراهم کردن امکان آموزش و یادگیری مهارت شغلی به افراد بلکه تربیت افرادی با توانایی بالا در انطباق با تغییرات غیر قابل پیش‌بینی برای مقابله با نا امنی اجتماعی و بحران شغلی است (Pourkarimi et al., 2017). اهمیت و نقش برنامه‌های درسی در بهسازی و توسعه زندگی افراد، موجب شده که جامعه و اولیای دانش آموزان از مدرسه به عنوان محیطی پویا انتظار داشته باشند که زمینه پرورش استعدادها و بالقوه فرزندان آنان را فراهم آورد (Alikhani et al., 2021). یکی از چالش‌های اساسی در دنیای امروزه، چگونگی طراحی برنامه‌های درسی به گونه‌ای است که فارغ التحصیلان را به مهارت‌هایی تجهیز نمایند که آنان را برای اشتغال در دنیای متغیر و رقابتی آماده کند (Hadizadeh et al., 2020).

امروزه نقش کارآفرینی در تمامی ارگان‌ها و سازمان‌ها محسوس است، یکی از سازمان‌هایی که کارآفرینی می‌تواند نقش بسزایی در رشد افراد داشته باشد، سازمان آموزش و پرورش است (Rezaee et al., 2020). از آن جا که یکی از عوامل عمده رشد اقتصادی و اجتماعی هر جامعه، تربیت نیروی انسانی کارآمد است و سازمان آموزش فنی و حرفه‌ای نیز یکی از مؤسسات تربیت کننده نیروی انسانی متخصص است، «چنانچه نظام آموزش‌های فنی و حرفه‌ای، هنرجویان دوره دیده ای داشته باشد که جایگاهی در بازار و نظام اشتغال نداشته باشند، بخش عمده‌ای از سرمایه گذاری‌های شخصی و دولتی به بازدهی مطلوب منجر نمی‌شود و به نوعی به اتلاف سرمایه تبدیل می‌گردد. زیرا جستجوی شغل متناسب با توانایی‌ها و نیازها در دانش آموختگان ما پرورش نیافته است که تحت عنوان جستجوی رفتار شغلی مطرح می‌گردد.» (Blumer, 2016).

بنابراین تقویت و پژوهش در مورد جستجوی رفتار شغلی به موضوع مهمی از علاقه پژوهشگران تبدیل شده است. در این بین علاوه بر آموزش کارآفرینی، مقوله کارآفرینی آموزشی موضوعی مهم و از اهمیت ویژه‌ای برخوردار است و ارزش آفرینی این حوزه از اقتصاد بر کسی پوشیده نیست. کارآفرینی آموزشی بنا دارد تا از طریق توسعه قابل توجه مدیریت و نوآوری در نظام‌های آموزشی موجب افزایش بهره‌وری، کیفیت و عدالت در ارائه خدمات آموزشی به یادگیرندگان شود (Chavoshi Najafabadi & Davoodi, 2019). بنابراین با توجه به این که موتور محرکه توسعه‌ی هر کشوری، آموزش و پرورش پویای آن است، از طرفی از آنجا که تحقیقات صورت گرفته راجع به برنامه درسی مبتنی بر آموزش‌های فنی حرفه‌ای بیشتر به موضوعاتی از قبیل کسب و کارهای کوچک، ویژگی‌های رفتار و مهارت‌های کارآفرینانه و... پرداخته است و کمتر به موضوع طراحی برنامه درسی مبتنی بر جستجوی رفتار شغلی مناسب هنرستان‌های فنی و حرفه‌ای پرداخته است. بنابراین بایسته است رفتار جستجوی شغلی در هنرستان‌ها به خوبی آموزش داده شده و تقویت گردد و لزوم بررسی چگونگی نهادینه کردن این نوع آموزش در قالب الگوی برنامه درسی بیش از پیش نمایان می‌گردد.

تدوین ساز و کار مناسب برای این موضوع در مقاطع متوسطه خاصه در هنرستان‌های فنی که دانش آموز را از نوجوانی وارد دروازه کار و مهارت می‌کند، امری است که به عنوان یک الزام ملی باید بدان نگریده شود. این نوشتار پژوهشی در پی تحلیل موضوع مذکور است. بر این اساس هدف از این پژوهش طراحی برنامه درسی مبتنی بر جستجوی رفتار شغلی کارآفرین در هنرستان‌های فنی و حرفه‌ای است.

مبانی نظری

جستجوی رفتار شغلی

جستجوی رفتار شغلی یکی از مهم‌ترین پیش‌بینی کننده‌های دستیابی به شغل و وضعیت اشتغال است (Wang et al., 2017). جستجوی رفتار شغل اغلب به عنوان شدت مشارکت افراد در جستجوی شغل و منابعی که برای کسب اطلاعات در مورد فرصت‌های شغلی استفاده می‌کنند، مورد مطالعه قرار می‌گیرد (Hee et al., 2020). جستجوی رفتار شغل به عنوان یک الگوی هدفمند و ارادی عمل که با شناسایی و تعهد به دنبال هدف اشتغال آغاز می‌شود، تصور می‌شود (Wang et al., 2017).

جستجوی رفتار شغل یک روش پیچیده و فشرده است که مستلزم سرمایه گذاری در زمان و تلاش متقاضیان کار است (Georgiou et al., 2012). جستجوی رفتار شغلی را می‌توان با تلاش در جستجوی کار و شدت جستجوی کار ارزیابی کرد. به گفته بلاو (1994)، شدت جستجوی شغل شامل شدت جستجوی رفتار شغلی مقدماتی (یعنی جمع‌آوری اطلاعات و شناسایی مشاغل احتمالی در مرحله برنامه‌ریزی جستجوی کار) و شدت رفتار فعال در جستجوی شغل (یعنی جستجوی شغل واقعی و فرایند انتخاب)، مانند ارسال رزومه و مصاحبه با کارفرمایان احتمالی) (Wang et al., 2017).

آموزش کارآفرینی در هنرستان

امروزه جهان اقتصاد با شتاب به سمت اقتصاد کارآفرینی در حرکت است و سازمان‌های جدید با استفاده از فناوری اطلاعات و ارتباطات و خلاقیت و نوآوری در حال رشد هستند (Rezaee et al., 2020).

اهمیت کارآفرینی در رشد و توسعه اقتصاد موجب حرکت برنامه درسی کشورها به سمت کارآفرینی شده است. کارآفرینی به عنوان دانش، مهارت و رفتاری محسوب می‌گردد که یک فرد داراست و از طریق آموزش رسمی قابل اکتساب است؛ چرا که نتایج تحقیقات نشان می‌دهد که نگرش فراگیران در خصوص ذاتی یا اکتسابی بودن کارآفرینی پس از گذراندن آموزش کارآفرینی به نحو مطلوب به سمت اکتسابی بودن کارآفرینی تغییر می‌کند (Bahmani et al., 2020).

آموزش رسمی کارآفرینی عبارت است از آموزش کوتاه مدت مهارت‌های مورد نیاز برای شروع و تداوم یک کسب و کار به صورتی که نتایج آن نیز در زمانی کوتاه قابل حصول باشد (Ziya & Vaghar Moosavi, 2016). از این رو، آموزش‌های غیررسمی کارآفرینی برخلاف آموزش‌های رسمی در بازه زمانی کوتاه‌تری ارائه می‌شود و نتایج آن نیز در مدت کوتاه‌تری قابل مشاهده است. در نتیجه، توجه به ارائه مهارت‌های کاربردی و بهره‌گیری از تجارب پیشین در این گونه آموزش‌ها ضروری است.

نظام‌های آموزشی به عنوان بارزترین نمود سرمایه‌گذاری نیروی انسانی، نقش اصلی را در تربیت و تأمین نیروی انسانی کارآمد جهت بازار کار و اشتغال برعهده دارند (Azizpourian et al., 2019). آموزش کارآفرینی یکی از زمینه‌هایی است که موجب ارتقاء اشتغال جوانان می‌شود و سازمان بین‌المللی کار آن را بر عهده گرفته است (Shekari et al., 2016).

از مهم‌ترین عواملی که موجب حرکت رو به جلو یک کشور در تحقق توسعه پایدار می‌شود میزان و کیفیت سرمایه‌گذاری آن برای آموزش مهارتی است. باید بیان کرد که ضرورت این سرمایه‌گذاری در هنرستان‌های فنی و حرفه‌ای که هر سال با تعداد رو به افزایش هنرجو سروکار دارند، دوچندان است. باید توجه داشت که امروزه در کشورهای توسعه‌یافته، هنرستان‌های فنی و حرفه‌ای به عنوان مراکز اصلی پرورش قابلیت تولید کار و شهروندانی کارآفرین، مورد توجه جدی مسئولان عرصه آموزشی قرار دارد (Azizpourian et al., 2019).

عموم آموزش‌های فنی و حرفه‌ای برای مزایای شغلی از آمادگی حرفه‌ای ویژه‌ای با تاکید بر مهارت‌های فنی و استخدامی پایه تدوین شده‌اند (Izadi & Alizadeh, 2018). آموزش‌های فنی و حرفه‌ای به دلیل برخورداری از آموزش‌های نظری و عملی از توانایی زیادی در تشکیل سرمایه انسانی برخوردار هستند. «با توجه به نقش مهم مدارس در تأمین آینده دانش‌آموزان، تقویت آموزش‌های فنی و مهارت‌های زندگی، روش موثری در جهت رشد شخصیت سالم و تأمین بهداشت و اعتماد به نفس دانش‌آموزان است. این آموزش‌های اثربخش مهارت محور، نوعی کوشش است که در سایه آن نوجوانان ترغیب می‌شوند تا خلاقیت خود را به کار گیرند و به طور خود جوش، راه‌های موثر را برای حل تعارضات و مشکلات زندگی خود بیابند» (Suchman, 2010).

روش تحقیق

انتخاب روش تحقیق بستگی به هدف‌ها و ماهیت موضوع پژوهش و امکانات اجرایی آن دارد. بنابراین هنگامی می‌توان در مورد روش بررسی و انجام یک تحقیق تصمیم گرفت که ماهیت موضوع پژوهش، هدف و دامنه‌ی آن مشخص شده باشد. پژوهش حاضر از نظر هدف کاربردی است. چون هدف تحقیقات کاربردی توسعه دانش برای به بارگیری در یک زمینه خاص است. به عبارت دیگر تحقیقات کاربردی به سمت کاربرد علمی دانش هدایت می‌شوند. پژوهش حاضر در دو بخش کمی و کیفی صورت گرفته است.

در بخش مطالعات کیفی، از نظر نوع داده، مطالعه نظری بوده و تحلیل به شیوه محتوای قیاسی است. در ابتدا، با روش مطالعه و تحلیل محتوای قیاسی، مولفه‌ها و دیدگاه‌های مرتبط با موضوع پژوهش استخراج گردید و ابزار اطلاعات مانند مطالعات کتابخانه‌ای و فیش‌برداری از مراجع تحقیق و استنتاج نتایج از دل مباحث صورت گرفت. جامعه آماری پژوهش، شامل خبرگان و کارشناسان آموزش فنی و حرفه‌ای هنرستان‌های آموزش و پرورش در استان بوشهر بود که با توجه به اصل اشباع، تعداد ۴۷ نفر انتخاب شدند. ابزار گردآوری داده‌ها، به مدد منابع کتابخانه‌ای بوده و با استفاده از کدگذاری‌های سه گانه (کدگذاری باز، محوری و کدگذاری انتخابی) مسیر تجزیه و تحلیل پژوهش ترسیم می‌کند.

در بخش کمی، روش تحقیق از نوع توصیفی پیمایشی است. این روش براساس انتخاب نمونه‌ای تصادفی و معرف جامعه پژوهش و پاسخ به سوالات پرسشنامه به مطالعه نگرش‌ها، رفتارها و به طور کلی استخراج اطلاعات می‌پردازد. اطلاعات مورد نیاز از طریق پرسشنامه‌ای مرکب از سوالات بسته پاسخ جمع‌آوری گردیده که از دو قسمت تشکیل شده است. ابتدا سوالات زمینه‌ای و مربوط به خصوصیات فردی پاسخگویان است و سپس پرسشنامه بسته و استاندارد برنامه درسی فنی و حرفه‌ای که مشتمل بر ۵۳ گویه ۵ گزینه‌ای براساس طیف لیکرت تدوین گردید. به منظور تعیین روایی پرسشنامه از روایی محتوایی و سازه استفاده شد و پایایی پرسشنامه با احتساب ضریب آلفای کرونباخ ۰/۹۶ و پایایی ترکیبی محاسبه شد که مورد تایید قرار گرفتند. جهت تنظیم مدل از روش تحلیل محتوای قیاسی استفاده شده است. در سطح دوم جهت اعتباربخشی الگوی طراحی شده از روش آماری تحلیل عاملی استفاده شده است.

اهداف پژوهش

طراحی برنامه درسی مبتنی بر جستجوی رفتار شغلی کارآفرین در هنرستان‌های فنی و حرفه‌ای تعیین برآزش الگوی برنامه درسی مبتنی بر جستجوی رفتار شغلی در هنرستان‌های فنی و حرفه‌ای

یافته‌ها

هدف اصلی از این پژوهش طراحی برنامه درسی مبتنی بر جستجوی رفتار شغلی کارآفرین در هنرستان‌های فنی و حرفه‌ای بوده است. بدین منظور اطلاعات به دست آمده از مطالعه متون مختلف در رابطه با جستجوی رفتار شغلی در هنرستان فنی و حرفه‌ای در این بخش مورد بررسی قرار گرفته است.

جدول ۱- فهرست منابع مورد استفاده در کدگذاری و پاسخ به سوالات پژوهش

| ردیف | عنوان پژوهش | مؤلف/ مؤلفان / مترجم | سال انتشار |
|------|--|--------------------------|------------|
| ۱ | شناسایی عوامل ساختاری موثر بر توسعه کارآفرینی دانشگاهی؛ مطالعه موردی دانشگاه جامع علمی - کاربردی | Yadollahi Farsi et al | ۲۰۱۱ |
| ۲ | دانشگاه نسل سوم؛ گامی به سوی مهارت آموزی و اشتغال آفرینی | Ebrahim Pourkomleh et al | ۲۰۱۴ |
| ۳ | نقش و جایگاه آموزش‌های فنی و حرفه‌ای در توسعه منابع انسانی | Ebrahiminejad Rafsanjani | ۲۰۰۷ |
| ۴ | بررسی نقش آموزش‌های فنی و حرفه‌ای در ایجاد اشتغال پایدار و حمایت از کار و سرمایه ایرانی | Ahmadi & Beyramipour | ۲۰۱۷ |
| ۵ | بررسی و مقایسه نظام آموزش مهارتی ایران با کشورهای در حال توسعه استرالیا، کانادا، ترکیه، آفریقا، هندوستان، نیوزلند و تایلند | Ashrafi Birgani et al | ۲۰۱۳ |
| ۶ | نقش راهبردهای توسعه هدفمند منابع انسانی در آینده سازمان آموزش فنی و حرفه‌ای | Babaei & Dolati | ۲۰۱۸ |
| ۷ | بررسی نقش آموزش کارآفرینی در ایجاد فرصت شغلی در کارآموزان مرکز فنی و حرفه‌ای | Bagheri & Damghani | ۲۰۱۴ |

با توجه به اشتراکات مفهومی، هر کدام از این مفاهیم در مقولات جای گرفتند و در تحلیل نهایی مفاهیم اولیه، با کسب آگاهی از این که تم‌های مختلف کدام‌ها هستند و چگونگی تناسب آن‌ها با یکدیگر، تلاش شد یک نقشه رضایت بخش از تم‌ها ترسیم گردد.

جدول ۲- تم‌های مشترک استخراج شده از تحلیل‌ها

| تم ۱، مبانی تئوریک | |
|---|------|
| طراحی تعلیم و تربیت نوین بر مبنای افق برنامه درسی فنی و حرفه‌ای | ت. ۱ |
| تجول در مبانی آموزش سنتی معرفت گرا و گرایش به فن سالاری دوران معاصر | |
| توجه ویژه به نظریات پیرامون برنامه درسی عمل گرا و یادگیری مشارکتی | |
| انقلاب توجه آموزش و پرورش به مهارت‌های فنی و حرفه‌ای در مدارس | |
| تدوین اخلاق حرفه‌ای در نظام برنامه ریزی درسی فنی مراکز تعلیم و تربیت | |
| تقویت مکتب حرفه گرایی در مفاهیم و دروس آموزشی فنی و حرفه‌ای | ت. ۲ |
| تم ۲، مبانی جامعه‌شناختی | |
| ضرورت ارتباط مداوم آموزش و پرورش با رفتار شغلی مخاطبان و جایگاه اجتماعی دانش آموزان | |
| توجه آموزش و پرورش به اخلاق کار و رفتار مطلوب حرفه‌ای در مدارس | |
| ارتباط پیوسته مخاطبان برنامه درسی حرفه‌ای با صنعت و بخش خصوصی | |
| ضرورت توجه به تربیت شهروند خودکفای جهانی در اسناد تعلیم و تربیت | ت. ۳ |
| تم ۳، مبانی روانشناختی | |
| آموزش نظریات روان‌شناسی کار مبتنی بر موقعیت در موضوعات درسی فنی و حرفه‌ای مقطع هنرستان | |
| رسالت ایجاد و پشتیبانی از مهارت‌های ارتباطی و تعاملی دانش آموختگان هنرستان | |
| ضرورت افزایش مسوولیت‌پذیری فراگیران برنامه درسی در فرایند یادگیری آموزش‌های فنی و حرفه‌ای | |
| بهره‌گیری از تکنیک‌های متنوع آموزش در ارایه محتوای کارآموزی و فنی و حرفه‌ای | ت. ۴ |
| تم ۴، ویژگی‌های محیطی | |
| بهره مندی محیط از مولفه‌های آموزش شغلی | |
| پذیرش علوم و ابزار فنی و حرفه‌ای در محیط اجتماعی | ت. ۴ |

| | |
|--|-----|
| اختصاص بودجه به فعالیت‌های کارگاهی هنرستان‌های فنی | ف.ع |
| تربیت نیروی انسانی حرفه گرا مورد نیاز آینده از بطن هنرستان‌های امروزی | |
| حمایت‌های قانونی دولت از دارندگان مدارک فنی و حرفه‌ای | |
| تم ۵، ویژگی‌های مضمونی و محتوا | |
| مطابقت محتوای برنامه درسی با استانداردهای فنی حرفه‌ای | |
| رعایت انتخاب محتوای برنامه‌درسی با ساختار تلفیقی (نظری-کارگاهی) | |
| تولید محتوای الکترونیکی دروس عملی در دامنه فعالیت‌های درسی آینده محور | |
| ارتباط و انعطاف محتوای برنامه درسی تلفیقی با علایق اجتماعی دانش آموزان | |
| رضایت دانش آموزان از محتوای فناوری برنامه درسی تلفیقی هنرستان حرفه‌ای | |
| تأکید بر پژوهش و جستجو در محتوای برنامه درسی تلفیقی فنی و حرفه‌ای | |
| میزان توجه به تناسب موضوعات برنامه درسی هنرستان‌های فنی و حرفه‌ای با نیازهای موجود زندگی اجتماعی | ف.ع |
| تم ۶ اهداف و چشم اندازهای برنامه درسی فنی و حرفه‌ای | |
| طراحی و اعتباربخشی برنامه درسی مبتنی بر جستجوی رفتار شغلی در هنرستان‌های فنی و حرفه‌ای | |
| تبیین مولفه‌های رفتار جستجوی شغلی براساس تجربه کشورهای موفق در هنرستان‌های فنی حرفه‌ای | |
| تعیین برازش الگوی برنامه درسی کاربردی مبتنی بر جستجوی رفتار شغلی در هنرستان‌های فنی و حرفه‌ای | |
| توجه به برنامه درسی فنی و حرفه‌ای هنرستان‌های متوسطه در عرصه تولید ملی، حمایت از کار و سرمایه ایرانی | |

شش پارامتر محدوده مطالعه را تشکیل می‌دهد. در واقع این شش پارامتر، متغیرهای مستقل را تشکیل می‌دهند. ۱- فضای آموزشی ۲- تخصص حرفه‌ای مربیان ۳- مدیریت دوره آموزشی ۴- محتوای استانداردهای درسی ۵- فرایند یاددهی- یادگیری ۶- فرایند ارزشیابی تحصیلی.

در شکل (۱) مدل آزمون شده رابطه بین متغیرهای پژوهش نشان داده شده است. با توجه به این نمودار متغیرهای تحقیق تأثیر مثبت و معناداری بر برنامه درسی هنرستان‌های فنی و حرفه‌ای برای دانش‌آموزان دوره هنرستان دارند.

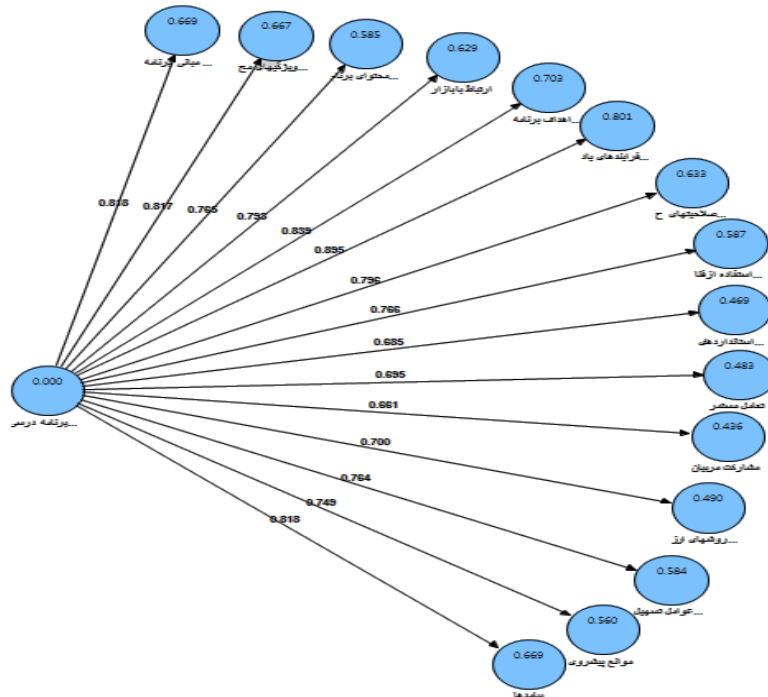

شکل ۱- نتایج تحلیل عاملی پیامدها

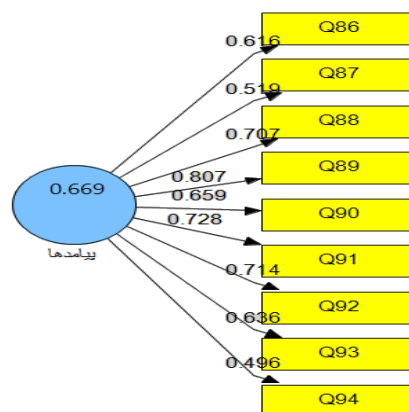

شکل ۲- نتایج تحلیل عاملی تأییدی پیامدها

جدول ۳- بررسی شاخص‌های مناسب بودن مدل

| نام شاخص | استاندارد شاخص | مقدار شاخص در مدل مطلوب | نتیجه گیری |
|----------------|------------------|-------------------------|---------------------|
| کای اسکور نسبی | حداکثر بین ۲ و ۳ | ۲/۱۴ | برازش مدل مناسب است |
| RMSE | کمتر از ۰/۱ | ۰,۰۰۶ | برازش مدل مناسب است |
| NFI | بزرگتر از (۰/۹۱) | ۰,۹۳ | برازش مدل مناسب است |
| NNFI | بیشتر از (۰/۹) | ۰,۹۵ | برازش مدل مناسب است |
| CFI | بیشتر از (۰/۹) | ۰,۹۲ | برازش مدل مناسب است |
| RFI | بزرگتر از (۰/۹) | ۰,۹۱ | برازش مدل مناسب است |
| IFI | بیشتر از (۰/۹) | ۰,۹۳ | برازش مدل مناسب است |
| GFI | بزرگتر از (۰/۹) | ۰,۹۵ | برازش مدل مناسب است |

در جدول (۳) نیز مقادیر شاخص‌های برازش مدل ارائه شده است. همان‌طور که مشاهده می‌گردد مدل از نظر اکثر شاخص‌ها دارای برازش مناسبی است. به عبارت دیگر تقریباً داده‌های گردآوری شده حمایت‌کننده مدلی ایست که به لحاظ نظری تدوین شده است قابلیت اعتماد و اعتبار درونی مدل به میزان استحکام روابط میان متغیرها یا میزان همبستگی و بارگذاری‌های عاملی میان آن‌ها وابسته است.

نتیجه‌گیری

موضوع پژوهش حاضر، طراحی برنامه درسی مبتنی بر جستجوی رفتار شغلی کارآفرین در هنرستان‌های فنی و حرفه‌ای است. از آنچه گذشت دانستیم تبیین مدل جامع آموزش‌های مهارتی در راستای جستجوی رفتار شغلی، جزء مهم‌ترین وظایف دستگاه‌های متولی تعلیم و تربیت رسمی است و طراحی کارآمد برنامه درسی مبتنی بر هدف مذکور، از سیاست‌های اولویت‌دار نظام آموزشی کشور، محسوب می‌شود. در تدوین خط‌مشی برای نظام غیررسمی آموزش مهارتی، مشکل تعدد و ناهماهنگی نهادهای خط‌مشی‌گذار وجود دارد. نقشه جامع علمی کشور سند بالادستی راهنما در نظام جامع آموزش و علم و فناوری و نوآوری کشور و نقشه راه مسیر توسعه و پیشرفت علم و فناوری و نوآوری در ایران است. براساس این نقشه، انتظار می‌رود راهبردها و سیاست‌های کلان کشور در حوزه آموزش‌های عمومی، عالی و فنی و حرفه‌ای یکپارچه و هدفمند تعقیب و عملیاتی شود.

هدف اصلی پژوهش، طراحی برنامه درسی مبتنی بر جستجوی رفتار شغلی در هنرستان‌های فنی و حرفه‌ای است که به منظور نیل به این هدف، از روش تحلیل محتوای قیاسی استفاده شده است. در سطح دوم جهت اعتباربخشی الگوی طراحی شده از روش آماری تحلیل عاملی استفاده شده است. بر اساس گزاره‌های حاصل از کدگذاری نظری، طراحی برنامه درسی ترکیبی، پیش‌بینی و تنظیم رویدادهای آموزشی و تدریس بر اساس اهداف، محتوا و امکانات موجود با توجه به ساحت شناختی و ویژگی‌های دانش‌آموزان است. هدف از این طراحی، فراهم کردن امکانات یادگیری مورد نیاز است، زیرا انتخاب فعالیت‌های یادگیری عامل مهمی در فرآیند طراحی درس است. در فرآیند طراحی برنامه درسی، شش مرحله وجود دارد. مرحله اول: تنظیم اهداف و افق آموزشی، مرحله دوم: تحلیل موقعیت و بسترهای در دسترس آموزشی، مرحله سوم: تحلیل محتوا، روش‌ها و وسایل آموزشی، مرحله چهارم: تحلیل و تعیین نظام ارزشیابی و سنجش، مرحله پنجم: تفسیر نتایج و بازخورد طرحواره الگو، مرحله ششم: اعتباربخشی و اجرای الگو در جامعه هدف. فرآیند یاددهی-یادگیری در طراحی برنامه درسی مبتنی بر جستجوی رفتار شغلی در هنرستان‌های فنی و حرفه‌ای، از رویکرد مفهومی و آموزش‌های نظری دور است و کاملاً عملیاتی و منطبق بر میدان فعالیت حرفه‌ای است و از مولفه‌های خلاقانه برخوردار است. تحول مستمر طراحی ساختار آموزش‌های فنی و حرفه‌ای مدیون تنظیم هوشمندانه برنامه

درسی رفتار جستجوی شغلی هنرستان‌های فنی و حرفه‌ای است. در این میان، اقدام پژوهی کاربردی در طرح درس و قالب‌بندی اجرایی کارآموزان هنرستانی گنجانده شده است و دغدغه‌های دنیای اشتغال و کارایی متناسب با نظام درسی در آینده از اهمیت خاصی برخوردار است. این نتیجه با یافته‌های (Naderi et al., 2015) از منظر هدف و روش، همخوانی و سنخیت دارد. با عنایت به متغیرهای توصیفی پژوهش (مبانی برنامه درسی ترکیبی، متغیرهای محیطی، ابزار و مواد آموزش‌های مهارتی، صلاحیت‌های حرفه‌آموزی، استانداردهای دوره‌های آموزشی و جستجوی رفتار شغلی)، الگوی استنباطی از مفاهیم و عوامل اثرگذار بر موضوع پژوهش تنظیم گردید. (جدول ۴)

جدول ۴- خروجی آماری

| الگوی برنامه درسی ترکیبی | مولفه‌ها |
|--------------------------|---|
| ابعاد سازمانی | سیستم کارآفرینی- جوسازمانی- شایستگی سازماندهی - مربی‌گرایی- بازارمحور- دانش پژوه محور- زوایای اقتصادی، فرهنگی و اجتماعی |
| ابعاد فردی | تمایل به کارآفرینی- شایستگی تعهدی- شایستگی شخصی- شایستگی مفهومی - استقلال فردی- توجه به توانایی‌های شخصی- علاقه ذاتی- خلاقیت و نوآوری |

عوامل سازمانی و فردی در بالندگی افراد، خاصه دانش آموزان دوره متوسطه در هنرستان‌های فنی و حرفه‌ای، نقش برجسته‌ای ایفا می‌نماید و تشکیل شورای مهارت و فناوری مدرسه در تعامل با صنعت، با رویکرد همگرایی و برنامه‌ریزی در راستای ارائه آموزش‌های مهارتی منطبق و متناسب با نیاز بازار کار را باید در صدر دغدغه‌های تصمیم‌گیران قلمداد نمود. برنامه درسی عملیاتی و کار محور بودن آموزش‌های فنی و حرفه‌ای سبب شده است که این آموزش‌ها به عنوان یکی از عناصر کلیدی برای تحقق پیشرفت‌های اقتصادی محسوب شود و از جمله عوامل موثر در موفقیت کشورهای توسعه یافته تلقی شود. چرا که آموزش نظری همگام با کار عملی موجب تربیت نیروی انسانی خلاق و فعال می‌شود. از رهگذر همین اقدامات مثبت و افق‌های ارزنده است که می‌توان هنرجویان هنرستان‌ها و دانش‌آموزان مدارس در سراسر ایران اسلامی را یاری بخشید و فضا را برای اقدامات کارآفرینانه از دل مدرسه فراهم نمود.

براساس نتایج، سه مورد از مهم‌ترین چالش‌های آموزش مهارتی در کشور عبارت است از: فقدان مدل توسعه آموزش حرفه‌ای، مشخص نبودن میزان سهم آموزش‌های مهارتی در نظام آموزش متوسطه کشور و فقدان مهارت‌های شغل محور در دانش‌آموختگان مراکز مهارت‌آموزی. پیشنهاد می‌شود سه مورد از مهم‌ترین راهبردهای آموزش مهارتی در کشور که عبارت است از: تدوین سیاست‌های کلی آموزش‌های مهارتی با عنایت به برنامه درسی تلفیقی (مهارت محور)، امکان افزایش ۵۰ درصدی سهم آموزش‌های فنی و حرفه‌ای در برنامه ششم توسعه کشور و همگرا کردن سیاست‌ها و تصمیم‌های مربوط به آموزش‌های مهارتی با تأسیس «شورای ملی مهارت» با همکاری نهادهای پژوهش و آموزش عالی، مدون و اجرایی شود.

References

- Ahmadi, A., & Beyramipour, H. (2017). Investigating the Role of Technical and Vocational Education in Creating Sustainable Employment and Supporting Iranian Labor and Capital. [in Persian]
- Ahmadi, A., & Beyramipour, H. (2017). The Role and Position of Technical and Vocational Trainings in Human Resource Development, Office of Research and Planning of the Technical and Vocational Education Organization of the Country, National Conference on Skill Training and Employment in Iran. [in Persian]
- Alikhani, M., Baratali, M., Rahmani, J., & Dehbash, M. (2021). Designing and validating the environment of aesthetic-based brain- based curricula. *Educational Administration Research*, 12(48), 37-56. [in Persian]
- Ashrafi Birgani, S., Qalavand, R., & Mollaie Hezarvandi, Sh. (2013). Investigating and Comparing Iran's Skill Training System with the Developing Countries of Australia, Canada, Turkey, Africa, India, New Zealand and Thailand, Office of Research and Planning of the Technical and Vocational Education Organization of the Country, National Conference on Skill Training and Employment in Iran. [in Persian]
- Azizpourian, A., Eslampanah, M., Karamafrooz, M., Malekyan, F., & Kavyani, E. (2019). Establishing and Accreditation of Entrepreneur's Educational System Questionnaire in technical and vocational schools. *Quarterly of Educational Measurement*, 9(36), 19-48.
- Babaei, M., & Dolati, S. (2018). The Role of Purposeful Development Strategies of Human Resources in the Future of Technical and Vocational Education Organization, Office of Research and Planning of the Technical and Vocational Education Organization of the Country, National Conference on Skill Training and Employment in Iran. [in Persian]
- Bagheri, M. A., & Damghani, F. (2014). Investigating the Role of Entrepreneurship Education in Creating Job Opportunity in Trainees of Technical and Vocational Center, *Proceedings of the International Conference on Skill Training and Employment*. [in Persian]
- Bahmani, N., Arasti, Z., & Hosseini, S. (2020). Comparative study of entrepreneurship education in elementary school in selected countries and presenting a model for Iran. *Quarterly Journal of The Macro and Strategic Policies*, 7(28), 630-645. [in Persian]
- Blumer, A. (2016). Current issues and trends in technical and vocational education.

- Chavoshi Najafabadi, Z., Davoodi, S. (2019). Factors Affecting Educational Entrepreneurship: A Case Study of Technical-Vocational Schools in Najafabad. *Journal of Curriculum Studies*, 14(52), 91-130. [in Persian]
- Ebrahim Pourkomleh, S., Ghobadi, S., & Khazaei, K. (2014). Third Generation University; A Step towards Skill Training and Creating Employment, National Conference on Entrepreneurship and Knowledge-Based Businesses Management, Babolsar. [in Persian]
- Georgiou, K., Nikolaou, I., Tomprou, M., & Rafailidou, M. (2012). The role of job seekers' individual characteristics on job seeking behavior and psychological well-being. *International Journal of Selection and Assessment*, 20(4), 414-422.
- Hadizadeh, M., khosravibabadi, A., Assareh, A., & Norouzzadeh, R. (2020). Designing a Competency-Based Curriculum in Higher VET Education (Case Study: University of Applied Sciences). *Research in Curriculum Planning*, 17(66), 1-21. [in Persian]
- Hee, S. M., Hooft, E.A.J., & Vianen, A.E.M. (2020). A temporal perspective of job search: The relation between personality attributes, motivation, job search behavior, and outcomes, *Journal of Vocational Behavior*, (122).
- Izadi, S., & Alizadeh, F. (2018). Investigating the Relationship between the Efficiency of the Managers of Vocational and Technical Art Schools with Transformational Leadership from the Perspective of Art Students, *Quarterly Journal of a New Approach in Educational Management*, (34), 297-320. [in Persian]
- Naderi, N., Amiri, S., Delangizan, S., & Jafari, H. (2015). Creation Conceptual Model for the Impact of Entrepreneurship Education Components on Trainees' Attitude towards Business in Kar-Danesh Conservatories. *Entrepreneurship in Agriculture*, 2(2), 17-34. [in Persian]
- Pourkarimi, J., Keramati, M. R., & Mohammadi, A.R (2017). Designing and Explaining the Professional Competencies of Human Resource Experts, *Management Studies (Improvement and Transformation)*, (26), 61-96. [in Persian]
- Rezaee, B., Naderi, N., & Safari babazaidi, M. (2020). Identify barriers to entrepreneurship education in Kermanshah schools. *Journal of School Administration*, 8(3), 66-51.
- Shekari, A., Zarei Sebahti, E., & Yazdkhasti, A. (2016). Examining the Role of Entrepreneurship Education Model (KAB) in Promoting the Trainees' Entrepreneurial Skills) (Case Study: Isfahan Province). *Journal of Theory & Practice in Curriculum*, 7(4), 31-54. [in Persian]
- Suchman, P. C. (2010). Career/Vocational Assessment: A Critical Component of Transition Planning, *Assessment for Effective Intervention*, 26(4).
- Wang, L., Xu, H., Zhang, X., & Fang, P. (2017). The relationship between emotion regulation strategies and job search behavior among fourth-year university students, *Journal of Adolescence*, (59), 139-147.
- Yadollahi Farsi, J., Zali, M., & Bagherifard, S. M. (2011). Identifying Structural Factors Affecting the Development of Academic Entrepreneurship; Case Study of the University of Applied and Science Technology, *Journal of Science and Technology Policy*, (1), 17-32. [in Persian]
- Ziya, B., & Vaghar Moosavi, M. (2016). Investigating the Effect of Formal Entrepreneurship Trainings on Entrepreneurial Intention. *Journal of Entrepreneurship Development*, 9(1), 99-117. [in Persian]