

## Research Paper

## Factors affecting the establishment of sports talent identification system in education

Amir Hossein Sokhdani <sup>1</sup>, Hamidreza Safari Jafarloo <sup>2\*</sup>, Asghar Nik Sarasht <sup>3</sup>, Ebadollah Ahmadi <sup>4</sup>,  
Mohammad Sadegh Afroozeh <sup>5</sup>

1. Phd student of Jahrom Azad University, Jahrom. Iran.
2. Associate Professor of Jahrom University, Jahrom. Iran.
3. Assistant Professor of Jahrom Azad University, Jahrom. Iran.
4. Professor of Islamic Azad University, Marvdasht Branch. Iran.
5. Assistant Professor of Jahrom University, Jahrom. Iran.

Received:2022/02/16

Accepted:2022/07/24

PP:159-172

Use your device to scan and read the article online



DOI:

10.30495/jedu.2021.27323.5473

**Keywords:**

Talent Identification system,  
Sports, Education and Training.

**Abstract**

**Introduction:** The purpose of this research was to investigate the factors affecting the establishment of sports talent identification system in Fars province using a hybrid algorithm.

**research methodology:** This research is based on a mixed method with a practical approach. In order to analyze the data, coding method was used in the qualitative part and factor analysis was used in the quantitative part. In the qualitative part, by studying the background of the subject and in-depth interviews with experts, the dimensions and components required for the design of the talent search system were determined. The sample of the qualitative part of this research was selected by purposive sampling method and for the purpose of validation, the data needed in the quantitative part was collected through a researcher-made questionnaire and then the components were confirmed using the factor analysis method.

**Findings:** The results of coding the data in the qualitative section finally revealed three general categories including structural factors, content factors and contextual factors. In the quantitative part, the model confirmed by factor analysis. There was a significant difference in influence of each of the three factors affecting the creation of the talent identification system in Fars province, so that among the three factors, contextual factors had the most impact and structural factors had the least impact.

**Conclusion:** In general conclusion, it can be said that the creation of talent identification system in Fars province is a complex, time-consuming and long affair, and due to different factors in it, it has increased its dynamics and led to the use of a different approach.

**Citation:** Sokhdani Amir Hossein, Safari Jafarloo Hamid Reza, Nik Sarasht Asghar, Ahmadi Ebadollah, Afroozeh Mohammad Sadegh (2023). Factors affecting the establishment of sports talent identification system in education. Journal of New Approaches in Educational Administration; 14(4):159-172

**Corresponding author:** Hamid Reza Safari Jafarloo

**Address:** Jahrom University, Jahrom, Iran

**Email:** hamidsafari83@gmail.com

## Extended Abstract

### Introduction:

Identifying brilliant talents through sports is a kind of big business. Researchers in all fields, including sports, are trying to find a way to identify their best. The common reasons for countries to use the system of identifying brilliant talents are to reach the peak of performance, increase the number of medal winners and successful champions at the international level. It is worth mentioning that in order to design different strategies in sports talent search, many researches and studies have been carried out, and despite the successes and improvement of conditions in this field, there is still no agreement on choosing a uniform method at the global level to predict potential abilities. because the methods and selection of elite people are affected by cultural, social, educational, political and economic factors. Despite the fact that this process is progressing in Iran, the use of scientific and advanced tools is important and necessary. The results of this study can be very useful in the scientific field for researchers who research in this field and related fields and clarify new dimensions. Also, in the field of application, the results of the study can be useful for officials of the Ministry of Education, Ministry of Sports, Federation, Sports Boards.

### Goal:

The purpose of this research was to investigate the factors affecting the establishment of sports talent identification system in Fars province using a hybrid algorithm.

### Method:

This research is based on a mixed method with a practical approach. In order to analyze the data, coding method was used in the qualitative part and factor analysis was used in the quantitative part. In the qualitative part, by studying the background of the subject and in-depth interviews with experts, the dimensions and components required for the design of the talent search system were determined. The sample of the qualitative part of this research was selected by purposive sampling method and for the purpose of validation, the data needed in the

quantitative part was collected through a researcher-made questionnaire and then the components were confirmed using the factor analysis method

### Findings:

The results of coding the data in the qualitative section finally revealed three general categories including structural factors, content factors and contextual factors. In the quantitative part, the KMO index was more than 0.6 and it was suitable, which showed that the number of statistical samples is sufficient for factor analysis. Also, the significance level of Bartlett's test is less than 0.5, which shows that factor analysis is suitable for identifying the structure of the factor model. A value of less than 0.05 for the adjusted index of goodness of fit is considered as the model's compliance criteria with the observed data, which is confirmed by three factors. There was a significant difference in the degree of influence of each of the three factors affecting the creation of the water polo talent search system in Fars province, so that among the three factors, contextual factors had the most impact and structural factors had the least impact.

### Results:

In general conclusion, it can be said that the creation of water polo talent identification system in Fars province is a complex, time-consuming and long affair, and due to different factors in it, it has increased its dynamics and led to the use of a different approach. So far, all the designs and compilations in this field have been focused on physical factors and the management issue has not been paid attention to, so the use of quantitative approaches alone will not have the necessary efficiency and effectiveness. What was done in this research was to identify and confirm a model for the purpose of creating a talent identification system for water polo in Fars province, which was addressed using a mixed method and was finally approved in the form of 3 general categories and their components.

## مقاله پژوهشی

## عوامل موثر بر ایجاد نظام استعدادیابی ورزش در آموزش و پرورش

امیر حسین سخندانی<sup>۱</sup>، حمیدرضا صفری جعفرلو<sup>۲\*</sup>، اصغر نیک سرشت<sup>۳</sup>، عبدالله احمدی<sup>۴</sup>، محمد صادق افروزه<sup>۵</sup>

۱. دانش آموخته دکتری دانشگاه آزاد جهرم، جهرم، ایران.

۲. دانشیار دانشگاه جهرم، جهرم، ایران.

۳. استادیار دانشگاه آزاد جهرم، جهرم، ایران.

۴. استاد دانشگاه آزاد مرودشت، مرودشت، ایران.

۵. استادیار دانشگاه جهرم، جهرم، ایران.

## چکیده

**مقدمه و هدف:** هدف این پژوهش بررسی عوامل موثر بر ایجاد نظام استعدادیابی ورزش در استان فارس با استفاده از الگوریتم ترکیبی بود.

**روش شناسی پژوهش:** این پژوهش مبتنی بر روش ترکیبی و با رویکردی کاربردی انجام شده است. جهت تجزیه و تحلیل داده ها در بخش کیفی از روش کدگذاری و در بخش کمی از تحلیل عاملی استفاده شد. در بخش کیفی با مطالعه ی پیشینه موضوع و مصاحبه های عمیق با خبرگان، ابعاد و مولفه های مورد نیاز برای طراحی نظام استعدادیابی مشخص شد. نمونه بخش کیفی این تحقیق با روش نمونه گیری هدفمند انتخاب و به منظور اعتباریابی، داده های مورد نیاز در بخش کمی از طریق پرسشنامه محقق ساخته گردآوری شد و سپس با استفاده از روش تحلیل عاملی، مولفه ها تایید شد.

**یافته ها:** نتایج کدگذاری داده ها در بخش کیفی در نهایت سه دسته کلی شامل عوامل ساختاری، عوامل محتوایی و عوامل زمینه ای را نشان داد. در بخش کمی، مدل با استفاده از تحلیل عاملی تایید شد. تفاوت معناداری در تأثیر هر یک از سه عامل مؤثر بر ایجاد نظام استعدادیابی در استان فارس وجود داشت، به طوری که از بین سه عامل، عوامل زمینه ای بیشترین تأثیر و عوامل ساختاری کمترین تأثیر را داشتند.

**بحث و نتیجه گیری:** در مجموع می توان گفت که ایجاد نظام استعدادیابی در استان فارس امری پیچیده، زمان بر و طولانی است که با توجه به عوامل مختلف در آن، می توان پویایی آن را افزایش داده و منجر به استفاده از دستگاهی متفاوت شده است. رویکرد.

تاریخ دریافت: ۱۴۰۰/۱۱/۲۷

تاریخ پذیرش: ۱۴۰۱/۰۵/۰۲

شماره صفحات: ۱۷۲-۱۵۹

از دستگاه خود برای اسکن و خواندن مقاله به صورت آنلاین استفاده کنید



DOI:

10.30495/jedu.2021.27323.5473

واژه های کلیدی:

نظام استعدادیابی، ورزش، آموزش و پرورش

**استناد:** سخندانی امیر حسین، صفری جعفرلو حمید رضا، نیک سرشت اصغر، احمدی عبدالله، افروزه محمد صادق (۱۴۰۲). عوامل موثر بر

ایجاد نظام استعدادیابی ورزش در آموزش و پرورش. دوماهنامه علمی- پژوهشی رهیافتی نو در مدیریت آموزشی. ۱۴ (۴): ۱۵۹-۱۷۲

\* نویسنده مسوول: حمید رضا صفری جعفرلو

نشانی: دانشگاه جهرم، جهرم، ایران

پست الکترونیکی: hamidsafari83@gmail.com

## مقدمه

جستجو و گزینش افراد زبده برای یادگیری و انجام هر کار و یا مهارت از دیرباز یکی از چالش های بشر بوده است (vaeyens, et al. 2009). تفاوت انسان ها از جنبه های متفاوت با یکدیگر نیز یکی از موارد مطرح و مورد بحث است که یکی از عوامل ایجاد تفاوت همان استعداد است (Sheikh, et al. 2010). استعداد موجب تشریح در یادگیری یک کار یا فن جدید شده و بر سطح مهارتی که فرد به دست می آورد تاثیر مثبت می گذارد. فرایند غربال کردن و پیش گویی عملکرد (استعدادیابی) نام دارد که با توجه به ویژگی های آن و بسته به عواملی مانند روش کار استعدادیابی و برنامه استعدادیابی می تواند بسیار پیچیده یا ساده انجام گیرد. در حقیقت استعدادیابی موثر عامل اصلی برتری کشورهای اروپای شرقی در ورزش قهرمانی در دو دهه ی اخیر بوده است. امروزه تاکید بیش از حد دولت ها و حکومت های مختلف بر مسائل اجتماعی، سیاسی و اقتصادی جهت کسب افتخارات بین المللی، نقش استعدادیابی در ورزش را پررنگ تر می کند (Asgari, et al, 2011). استعدادیابی به معنای کشف ورزشکاران بالقوه است، شناسایی استعدادهای درخشان به رسمیت شناختن شرکت کنندگانی است که در حال حاضر دارای پتانسیل برای تبدیل شدن به ورزشکاران نخبه هستند (vaeyens, et al. 2009).

(Sheikh, et al. 2010). بسیاری از شیوه های سنتی کشف قهرمانان را کارآمدتر از شیوه های علمی و دقیق امروزی می دانند، اما با وجود این استعدادیابی با توجه به برتری هایی که افراد مستعد نسبت به سایر افراد دارند بسیار موثر می باشد و اولین گام در پرورش قهرمانان ورزشی محسوب می شود. برنامه استعدادیابی برای شناسایی ورزشکاران با استعداد جهت موفقیت در سطح جهانی استفاده می شود علاوه بر این استعدادیابی در ورزش می تواند ابزاری مفید جهت افزایش مشارکت ورزشی در یک جامعه و ارتباطی مطلوب بین ورزش، استعدادها و ترجیحات شخصی و نیز سطح غیر حرفه ای باشد (Asgari, et al, 2011).

با توجه به پراکندگی وسیعی که بین انواع ورزش ها به لحاظ نیازهای فیزیکی، فیزیولوژیکی، روان شناختی، تیپ بدنی و ظرفیت های بیولوژیکی وجود دارد به کار گرفتن اطلاعات دقیق و علمی در ارتباط با صحیح قرار دادن هر فرد در ورزش متناسب با استعدادهای وی ضرورتی انکار ناپذیر محسوب می شود (Asgari, et al, 2011) علاوه بر این بی توجهی به برخی از عوامل یا پیش نیازهای اولیه و تعیین کننده که تحت عنوان استعدادیابی مطرح می باشد اگر چه احتمال موفقیت را ناممکن نمی سازد اما بی تردید محدود و ضعیف خواهد کرد (vaeyens, et al. 2009). در یک الگوی نظری استعدادیابی ورزشی، از چهار بخش تشکیل شد که به ترتیب شامل فرآیند استعدادیابی، ذینفعان کلیدی، مدیریت الگو و در نهایت عوامل مؤثر محیطی قرار دارد (Kalani et al, 2020). دلایل متداول کشورها برای استفاده از سیستم شناسایی استعدادهای درخشان رسیدن به اوج عملکرد افزایش تعداد مدال آوری و قهرمانان موفق در سطح بین المللی است. استعدادیابی و برنامه های توسعه در طراحی ورزش به منظور شناسایی افراد جوان دارای پتانسیل فوق العاده برای موفقیت در آینده ورزشی سطح بالاتر، مشارکت و نیز انتخاب و استخدام این افراد جوان در برنامه های ارتقای استعداد انجام می گیرد. به طور سنتی، شناسایی و توسعه روش های استعدادهای درخشان به روش های انتخاب طبیعی و عملی طبقه بندی شده است (Sheikh, et al. 2010). پیامدهای مثبت استعدادیابی شامل (Sheikh, et al. 2010):

- کوتاه تر شدن زمان رسیدن به اوج عملکرد و اوج قهرمانی

- صرفه جویی در حجم کار و انرژی صرف شده

- افزایش احتمال رسیدن ورزشکار مستعد به اوج اجرای عملکرد

- افزایش اعتماد به نفس و تاکید غیر مستقیم بر پیشرفت علوم مرتبط

در کشورمان نیز درک اهمیت موضوع استعدادیابی بین محققان تربیت بدنی و علوم ورزشی به تهبیه طرح هایی منظور استعدادیابی منجر شده است اکثریت این پژوهش ها اغلب به استعدادیابی و ارائه مدل برای شناسایی استعدادها در یک ورزش خاص پرداخته اند و سعی در ارائه راه و روشی به استعدادیابی مخصوص برای در رشته های ورزشی که تحقیق در آن زمینه انجام، گرفته داشته اند در دهه گذشته تعدادی از رشته ها این شیوه ها را برای استعدادیابی در پیش اند که اغلب به شکل ایجاد کانون دراستان ها دعوت عمومی، از افراد مورد نظر و برگزاری مسابقات است. سازمان تربیت راهبردی در سال ۱۳۸۲ سند نظام جامع توسعه تربیت بدنی و ورزش کشور را به طور کلی و در دو سطح کلان و خرد مورد تحقیق بررسی و قرار داده است و در این سند در خصوص بحث ورزش قهرمانی و استعدادیابی، نهادهای مجری استعدادیابی فرایند و اهداف و فعالیت های آنها تدوین و مشخص شده است. یکی از اولویت های پژوهشی سازمان تربیت بدنی و پژوهشکده تربیت بدنی و علوم نیز ورزشی طی سال ۸۷ طراحی تدوین نظام جامع استعدادیابی در کشور بود. با توجه پژوهش های صورت گرفته در زمینه استعدادیابی به صورت تک رشته ای در پژوهشکده تربیت بدنی وزارت علوم و تحقیقات و فناوری بررسی و نتایج هایی که انجام گرفته و آن ذکر شده، می توان نتیجه گرفت نه طرح اجرایی برای استعدادیابی در کشور وجود دارد و نه دستگاه معینی به صورت جدی به استعدادیابی می پردازد. همچنین بین دستگاه های مختلف در زمینه استعدادیابی هماهنگی وجود ندارد و در این مورد پاره ای از دستگاه ها به

صورت جداگانه، فعالیت های پراکنده ای را انجام می دهند اما در نهایت باید دید که آیا فرایندها و آزمون که هایی به کشف و پیش می بینی استعدادها اندازه پردازند، تا چه مؤثر بوده و هستند و تا چه حد می توان به آن ها اکتفا کرد و از این طریق ورزش می توان افراد مستعد با آینده موفق در را شناسایی کرد و آن ها را با اطمینان کامل به سمت رشته ورزشی معینی سوق داد تا در آن رشته و پرورش یابند استعداد خود را نشان دهند یا خیر؟ با نگاهی به کشورهای که در دنیا به امر استعدادیابی پرداخته و به موفقیت دست یافته اند، می توان گفت جواب این ها مثبت است. بودن در کشور ما نیز متخصصان امر با جواب مثبت موافقت اما در اجرا خیر آن و هم چنین در امر نتیجه تکرارناپذیر گیری نیز شاهد نتایج و گهگاهی و در امر مدال آوری که ماه عسل قهرمانی ورزش است می تواند نتیجه گرفت فرایند استعدادیابی کشورمان آن طور که باید و شاید و درخور نیست ، و استمرار و حاصل را که تلاش سیستماتیک در پروسه استعدادیابی می باشد، کمتر مشاهده هستیم. بر اشکال کار از کجاست؟ چه موانعی سر راه فرایندهای استعدادیابی وجود دارد که به درستی مرحله اجرا و برداشت نمی رسند؟ نیاز به نهادی که کلیه افراد پایه را در دسترس دارد نیازاست معمولاً عموم مردم ، نقش اصلی آموزش و پرورش را آموزش ، سواد خواندن و نوشتن می داند. اگرچه مهارت مزبور به عنوان یک هدف مهم در آموزش و پرورش محسوب می شود، اما تنها هدف این سازمان نیست. تحقیقاتی در خصوص منابع انسانی و استعداد ها در وزارت آموزش و پرورش و یا وزارت ورزش و جوانان ( Ashrafi et al, 2022; Molaie et al, 2023; Emadi et al, 2022; Emadi et al, 2020 ) انجام شده است اما هنوز به نقش استعدادیابی در این سازمان ها اشاره ای نشده است. چه بسا اهداف متعالی دیگری بسیار مهم تر از سواد خواندن و نوشتن در آموزش و پرورش ایران منظور شده که در زیر اهم این اهداف به صورت کلی بیان می شود:

۱- شناخت استعدادها و علایق افراد و پرورش آن ها در جهت اعتلای فرد و جامعه ی ملی و جهانی.

۲- آموزش و یادگیری مسائل سلامت جسمی و بهداشت روانی فردی و عمومی.

باشگاهها و اماکن ورزشی، سازمان ورزش بسیج، هیات های ورزشی، فدراسیونها و انجمن های ورزشی، وزارت ورزش و جوانان و وزارت آموزش و پرورش و دیگر ارگان ها، نهادهایی هستند که هر یک در زمینه استعدادیابی در کشور در حال حاضر فعالیت می کنند، اما الگوی جامع مشخصی به این منظور وجود ندارد (Kalani et al, 2020) شایان ذکر است که به منظور طراحی استراتژی های مختلف در استعدادیابی پژوهش ها و مطالعات زیادی انجام شده است (Akhavan dorbash et al, 2021) که با وجود موفقیت ها و بهبود شرایط در این زمینه هنوز در انتخاب روشی یکسان در سطح جهانی برای پیش بینی توانایی های بالقوه به توافق نرسیده اند چرا که روش ها و انتخاب افراد نخبه متأثر از عوامل فرهنگی، اجتماعی، آموزشی، سیاسی و اقتصادی است. از آنجا که شناسایی استعداد یکی از مفاهیم مهم می باشد می بایست در یک سیستم سازمان یافته انجام گیرد. با این وجود امروزه شناسایی استعدادهای نخبه به علمی مدرن در جهان تبدیل شده است که باید پایه و اساس خاص خود را در هر کشور بر این امر بنا کند. علی رغم این که در ایران این روند در حال پیشرفت است اما استفاده از ابزارهای علمی و پیشرفته امری مهم و ضروری است .

کشور ایران به لحاظ استعدادهای ورزشی بسیار غنی است و از این حیث زمینه ی مناسبی در بخش ورزش آن وجود دارد اما ریشه ی مشکل را می بایست در فقدان برنامه ریزی شایسته در امر استعدادیابی ورزشی جستجو کرد. زیرا استعدادیابی ورزشی در کشور ما هنوز به صورت کامل سنتی و با استفاده از مشاهده میدانی انجام می گیرد که با وجود مندرجات در طرح جامع ورزش کشور طراحی یکپارچه، جامع و اجرایی برای استعدادیابی وجود ندارد. (Kalani et al, 2020; Ramezani et al, 2012)

به منظور دستیابی ورودی های مناسب به گروه های ملی و کسب نتایج بهتر و سریع تر ، استعدادیابی و و پیروی از الگوهای مناسب ضروری است و اما ساده ترین و عملی ترین روش در شرایط فعلی، استعدادیابی، اجرای مسابقات بیشتر، برگزاری جشنواره های ورزشی و انجام آزمون های ساده میدانی است. با این حال الگوی استعدادیابی ورزشی مدونی در ایران وجود ندارد و نهاد و مسوول این مقوله ی مهم در ورزش مشخص نمی باشد. علاوه براین تنها معیار استعدادیابی ورزشی نتایج مسابقات و جشنواره های ورزشی است که آن نیز به دلیل کمبود تعدد مسابقات، به ویژه بر سطح آموزشگاه ها و نیز نبود معیارهای مناسب جهت انتخاب افراد مستعد باعث شده است که فرایند استعدادیابی بسیار کم رنگ باشد. شناسایی استعداد تیم های ورزشی آبی سخت تر از سایر ورزش ها است و لازم است که استعدادیابی به عنوان یک مفهوم پویا از تعامل چندین عامل قابل درک باشد. تا کنون و در بخش ورزش های آبی خصوصاً واترپلو برنامه ریزی لازم به منظور استعدادیابی انجام نشده است و شناسایی و گزینش استعدادهای ورزشی عمدتاً نادیده گرفته می شود و یا به شکل سنتی و با اتکا به تجاری و نظر شخصی مربیان و معلمان در مدارس و استخرها و نیز برخی از والدین کودکان و نوجوانان علاقه مند انجام می شود. علاوه بر این حلقه مسیر ترقی واترپلو در کشور ما گسسته و نامشخص است و در برخی موارد بحث استعدادیابی و مراکز و نهادهای حمایت کننده ی مسیر ترقی ورزشکاران از سطوح غیر حرفه ای تا سطح بالای مهارتی مبهم است. هم چنین شایان ذکر است که پژوهش های موجود در ارتباط با واترپلو بیشتر بر متغیر های جسمانی و روانی بازیکنان تمرکز کرده اند و نه بر ساختار . به علاوه علی رغم تشکیل کمیته استعدادیابی فدراسیون بیشترین

حجم استعدادیابی در کشور ما به روش ساده و مقدماتی انجام می پذیرد که مبنای آن همان مشاهدات، تجارب و سلايق متفاوت مربیان واترپلو کشور و استفاده از فرم های استعدادیابی شهرستان ها با اندازه گیری ساده و ابتدایی آنتروپومتریکی (قد، طول دست ها، ...)، آزمون های ورزشی، آزمون های تکنیکی است شد و افراد انتخاب شده از این طریق به صورت محدود و به لحاظ تعداد غربال و وارد عرصه قهرمانی می شوند. هم چنین باید گفت که الگو یا مدل جامع و کاملی که دربرگیرنده تمامی سنین، مراحل و نیز تلفیق شاخص های مورد نظر و روند استعدادیابی با یکدیگر باشد به صورت یکسان سازی شده وجود ندارد. شایان ذکر است که در مطالعات و جستجوی انجام شده جهت یافتن مدل استعدادیابی در سطح بین المللی و جهانی، مدل مدون و یکسانی که مخصوص رشته آبی خصوصا واترپلو باشد یافت نشد به جز مواردی که مربوط به برخی کشورهای مطرح در واترپلو و به صورت گزارش کار و یا ارائه مطالب آموزشی بود.

با توجه به مسائل ذکر شده نقش استعدادیابی و نیز عوامل و شاخص های آن در ورزش تا حدودی بیان گردید و مطرح شد که کشور ما برای رسیدن به جایگاه مناسب در ورزش قهرمانی و حرفه ای به ویژه در رشته های آبی و نیز دستیابی به اهداف طرح جامع ورزش کشور نیاز مبرمی به استعدادیابی دارد. شایان ذکر است که استعدادیابی در ورزش قهرمانی کسب مقام کشوری، داشتن عضو در تیم ملی و حضور ورزشکاران در سطح عالی ورزش و درخشش در عرصه های بین المللی و جهانی به شمار می رود که رسیدن به این جایگاه نیازمند برنامه ریزی دقیق و مدون است و فدراسیون ها و هیأت های ورزشی باید روند شناسایی استعدادها و پرورش آن ها را بر اساس برنامه ای منظم پیگیری کنند. هدف های کوتاه مدت، میان مدت و بلند مدت از سوی فدراسیون ها و هیأت های ورزشی برای برخورداری از این شاخص ها باید تعریف شود که در این راستا استفاده از خرد جمعی و تجربه قدیمی های ورزش می تواند به میزان زیادی از تکرار اشتباه های گذشته کاسته و روند پیشرفت آن ها را سرعت بخشد (Ramezani, et al. 2012).

بیش از ۳۰۰ هزار ورزشکار سازمان یافته در استان فارس فعالیت می کنند و افزون بر یک هزار و ۳۵۰ باشگاه ورزشی، سالن و استخر در این خطه وجود دارد، بی شک این تعداد ورزشکار در استانی که بیش از چهار میلیون و ۸۵۱ هزار و ۲۷۴ نفر جمعیت دارد آمار زیادی محسوب نمی شود، بنابراین باید نفرات و چهره های جدیدی را شناخت و روی آن ها سرمایه گذاری کرد که در ادامه به تقویت تیم های استانی منجر شود و در نهایت نفرات اصلی تیم های ملی را تشکیل دهند.

علیرغم این که ورزش واترپلو در سال های اخیر رشد زیادی داشته و موفقیت بسیاری به دست آورده و در حال توسعه می باشد اما پژوهش ها و مطالعاتی که در این زمینه انجام گرفته است در حتمالات، کتب و جزوات آموزشی می باشد و طرح جامعی که ویژه استعدادیابی واترپلو بوده به صورت هدفمند دربرگیرنده تمامی سنین و بخش های واترپلو باشد بسیار کم است اکنون مساله مهم تدوین الگوی استعدادیابی و ارائه شاخص های ورزش واترپلو است که با توجه به پیشرفت های اخیر این رشته می بایست به این پرسش پاسخ دهیم که آیا می توان الگوی مناسبی را برای استعدادیابی ورزش واترپلو که در برگیرنده شرایط موجود و آینده باشد ارائه دارد و شاخص های آن را تدوین کرد. به نحوی که ویژگی های مختلف استعدادیابی و سایر ویژگی های مرتبط با آن را در بر گیرد و در خود جای دهد؟ و نیز این که آیا می توان روش های موجود در استعدادیابی را در قالب یک الگوی جامع برای استعدادیابی بازیکنان ارائه داد؟

### پیشینه و مبانی نظری تحقیق

پیشینه و سوابق نظری پژوهش نشان داده است که منابع مرتبط علمی در رابطه با موضوع کم است. به برخی از عمده ترین منابع مرتبط با موضوع پژوهش در جدول (۱) اشاره شده است.

#### جدول ۱- پیشینه و سوابق نظری پژوهش

نویسنده / نویسندگان	نتایج
(Jean Ioup et al . 2004)	در پژوهشی در ارتباط با ورزش آموزشی به این نتیجه رسید که آموزش و پرورش اصلی ترین و مهم ترین نهاد مجری استعدادیابی ورزشی است. در بیشتر کشورهای مورد بررسی، برنامه هایی برای توسعه و ارتقای مربیان وجود دارد و دارای سلسله مراتبی از مدارس ورزش برای پرورش ورزشکاران هستند.
(Ramezani, et al. 2012)	نشان دادند استعدادیابی در ورزش قهرمانی جایگاه ویژه ای دارد و رشته شنا نیز از این امر مستثنی نیست و جهت یافتن شناگران نخبه باید از روند استعدادیابی استفاده کرد. نتایج نشان داد مربیان شنا و متخصصان تربیت بدنی، شاخص های حداکثر اکسیژن مصرفی، انگیزه درونی، هماهنگی، قدرت شناوری، مقاومت در برابر خستگی و تحمل در برابر تنش را مهم ترین معیارهای تاثیر گذار بر شنای استقامتی دانستند. نتایج نشان داد بین دیدگاه مربیان و متخصصان تربیت بدنی در شنای استقامتی بین شاخص های مقاومت در برابر خستگی، ظرفیت حیاتی، استقامت عضلانی، استقامت عمومی، توده خالص بدن، توان بی هوازی، چابکی، توان هوازی پیشینه، درصد چربی بدن، انعطاف پذیری شانه، سرعت عکس العمل، انگیزه درونی و تیپ بدنی وجود دارد. پیشنهاد شد مربیان شنا جهت گزینش شناگران نخبه استقامتی از شاخص های استعدادیابی مشترک بین مربیان و متخصصین استفاده نمایند.



به بررسی وضعیت استعدادیابی رشته ورزشی کاراته در ایران بر اساس آمادگی های جسمانی و روانی و ارائه الگوی مناسب پرداختند. جامعه آماری تحقیق را همه ی مسوولان، مربیان و ورزشکاران زن و مرد تیم های ملی منتخب از مسابقات قهرمانی کاراته کشور که در اردوی آمادگی سال ۱۳۸۵ کشور حضور داشتند، تشکیل دادند. نتایج تحقیق نشان داد که هیچ یک از کاراته کاهای بر اساس شاخص های استعدادیابی در فعالیت کاراته شرکت نکرده اند و اساسا در کشور ما هیچ گونه مبنای علمی برای استعدادیابی افراد در رشته کاراته وجود ندارد و کلیه ورزشکاران تنها بر اساس علاقه خود یا خانواده شان وارد رشته ورزشی کاراته می شوند.

(Sheikh, et al. 2009)

با توجه به مطالب ارائه شده و نتایج پژوهش های انجام شده مدل مفهومی پژوهش به شکل زیر تدوین شد :

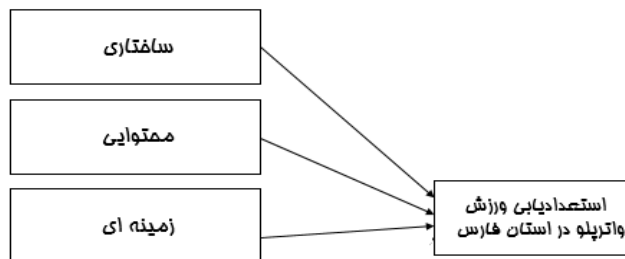

شکل ۱- مدل مفهومی تحقیق

نتایج این مطالعه می تواند در زمینه علمی برای محققانی که در این زمینه و زمینه های مربوط تحقیق می کنند بسیار مفید بوده و ابعاد جدیدی را روشن سازد و هم چنین در زمینه کاربردی نتایج مطالعه می تواند برای مسوولان وزارت، فدراسیون، هیئت ها، پیام شفافی داشته باشد و در این مورد سوال پیوهشی مطرح است که عبارت است از :

سوال : عوامل موثر بر ایجاد نظام استعدادیابی ورزش و اتزپلو در استان فارس کدامند؟

### روش شناسی پژوهش

پژوهش مبتنی بر مطالعه ای توصیفی-اکتشافی و با رویکردی توسعه ای - کاربردی انجام شده است. در تحقیق حاضر به منظور عوامل موثر بر ایجاد نظام استعدادیابی ورزش و اتزپلو در استان فارس از روش کیفی پیرانسه و ترکیب آن با سیستم های باز استفاده شده است، که به منظور دستیابی به داده ها و هم چنین دستیابی به اطلاعاتی به اطلاعاتی که برای رسم مدل مورد نیاز بود، پس از بررسی پژوهش های انتشار یافته در مجله های معتبر دنیا از راه جلسه های هدایت و تسهیل شده و مصاحبه عمیق نظر خبرگان و متخصصان جمع آوری شد. در این راستا ۸ جلسه با مدیران ارشد و خبرگان ورزش و ۱۸ مصاحبه عمیق به صورت نمونه گیری هدفمند قضاوتی انجام شد. در جلسه های هدایت شده که بین ۳۰ تا ۶۰ دقیقه طول می کشید پژوهشگر وظیفه هدایت بحث را بر عهده داشت. هم چنین هر یک مصاحبه عمیق بین ۲۰ دقیقه تا ۳۰ دقیقه به طول انجامید. در پایان این جلسه ها و مصاحبه ها به موازات بهره گیری از یافته های کتابخانه ای، تعریف دقیق از موضوع و تحلیل عوامل برای ایجاد نظام استعدادیابی تدوین شد و به تایید مالک پژوهش رسید. سوالی که پژوهشگران هم در بررسی پژوهش های انتشار یافته به آن ها پرداختند و هم در جلسه های هدایت شده و مصاحبه مورد توجه قرار دادند عبارت بود از عوامل موثر بر ایجاد نظام استعدادیابی ورزش و اتزپلو در استان فارس چگونه است؟ همچنین برای سنجش اعتبار مدل تدوین شده نیز از خبرگان نظر خواهی شد. این خبرگان شامل محققین سیاست های ورزش آبی و استادان هیات علمی و حق التدریسی دانشگاه ها و موسسات آموزش عالی فعال و آشنا به ورزش های آبی و واترپلو، رئیس هیئت واترپلو و هیئت های شهرستان ها بوده است. حجم نمونه آماری از فرمول نمونه گیری کوکران بدست آمد. برخی از افراد نمونه به علت بیماری کرونا در دسترس نبودند که تعدادی پرسشنامه به صورت الکترونیکی برای آنان ارسال شد و تعدادی پرسشنامه نیز به صورت حضوری در اختیار قرار گرفت. پیام پژوهش تحقیق نیز بر اساس الگوی الوانی ودانایی فرد در شکل ۱ آمده است. جهت بررسی روایی سازه ای پرسشنامه و تایید ابعاد در نظر گرفته شده از روش تحلیل عاملی استفاده شده است. به منظور تعیین ضریب قابلیت اعتماد از ضریب آلفای کرونباخ استفاده که این روش برای محاسبه ی هماهنگی درونی ابزار اندازه گیری پرسشنامه به کار رفت. هم چنین آزمون فریدمن برای رتبه بندی عوامل استفاده شد، تحلیل ها در نرم افزار Spss انجام گرفت.

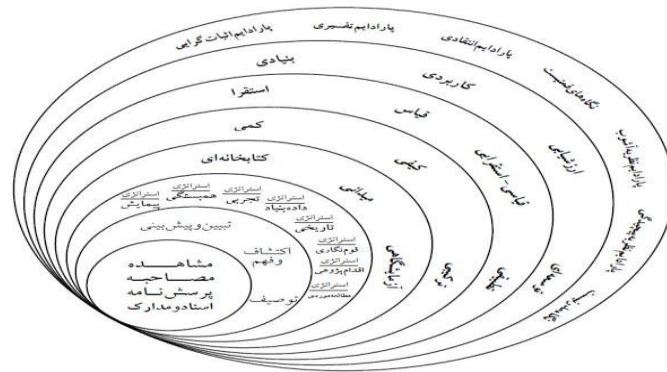

شکل ۱. پیاز پژوهش

### یافته ها

بر اساس اطلاعات بدست آمده ۱۲۴ نفر از پاسخگویان ۶۷ درصد نمونه آماری را مرد و ۶۱ نفر از پاسخگویان ۳۳ درصد نمونه آماری را زن تشکیل می دادند. ۲۴ نفر از پاسخگویان ۱۳ درصد از نمونه آماری را زیر ۳۰ سال و ۴۶ نفر از پاسخگویان ۲۵ درصد از نمونه آماری ۳۱-۳۵ سال و ۳۲ نفر از پاسخگویان ۱۷ درصد از نمونه آماری را ۳۶-۴۰ سال و ۳۹ نفر از پاسخگویان ۲۱ درصد از نمونه آماری را ۴۱-۴۵ سال و ۴۴ نفر از پاسخگویان ۲۴ درصد از نمونه آماری را بالای ۴۵ سال تشکیل داده است. ۲۳ نفر از پاسخگویان ۱۳ درصد نمونه آماری را زیر لیسانس، ۶۹ نفر از پاسخگویان ۳۷ درصد نمونه آماری را لیسانس و ۲۳ نفر از پاسخگویان ۴۳ درصد نمونه آماری را فوق لیسانس و ۵۰ نفر از پاسخگویان ۲۷ درصد نمونه آماری را دکترا تشکیل می دادند و هم چنین در زمینه سابقه اجرایی ۲۰ نفر از پاسخگویان ۱۱ درصد نمونه آماری را زیر ۵ سال و ۵۴ نفر از پاسخگویان ۲۹ درصد از نمونه آماری را ۱۰-۵ سال و ۴۳ نفر از پاسخگویان ۲۳ درصد از نمونه آماری را ۱۵-۱۱ سال و ۳۵ نفر از پاسخگویان ۱۹ درصد از نمونه آماری را ۲۰-۱۶ سال و ۳۳ نفر از پاسخگویان ۱۸ درصد از نمونه آماری بالای ۲۰ سال سابقه داشتند.

از آنجایی که بر ایجاد نظام استعدادیابی ورزش واترپلو در استان فارس مقدار پایایی تاثیر گذار است لذا به نقش هر یک از سوالات و کل پرسشنامه پرداخته شد.

### پایایی مقیاس

برای برآورد پایایی اولیه از روش آلفای کرونباخ استفاده و ضریب آن برای سوالات در جداول به دست آمد.

جدول ۱. نتایج آزمون پایایی

ردیف	تعداد آیتیم ها	نتایج	ضریب آلفای کرونباخ
۱	۳۴	کل پرسشنامه	۰/۹۳۷

جدول ۲- نقش هر یک از سوالات در پایایی کل مقیاس

سوالات	ضریب همبستگی دوره شده ای نقطه ای	ضریب پایایی در صورت حذف سوال	سوالات	ضریب همبستگی دو رشته ای نقطه ای	ضریب پایایی در صورت حذف سوال
۱	۰/۵۶۶	۰/۹۳۶	۱۸	۰/۷۳۵	۰/۹۳۳
۲	۰/۶۰۸	۰/۹۳۵	۱۹	۰/۵۵۱	۰/۹۳۶
۳	۰/۲۹۲	۰/۹۳۹	۲۰	۰/۵۶۴	۰/۹۳۵
۴	۰/۵۸۸	۰/۹۳۵	۲۱	۰/۶۰۴	۰/۹۳۵
۵	۰/۴۲۷	۰/۹۳۷	۲۲	۰/۵۷۹	۰/۹۳۵
۶	۰/۶۸۵	۰/۹۳۴	۲۳	۰/۲۳۲	۰/۹۳۸
۷	۰/۶۲۷	۰/۹۳۵	۲۴	۰/۳۵۵	۰/۹۳۷
۸	۰/۶۷۲	۰/۹۳۴	۲۵	۰/۴۶۸	۰/۹۳۶
۹	۰/۶۱۲	۰/۹۳۵	۲۶	۰/۲۸۷	۰/۹۳۸
۱۰	۰/۵۹۳	۰/۹۳۵	۲۷	۰/۳۶۸	۰/۹۳۷
۱۱	۰/۵۸۷	۰/۹۳۵	۲۸	۰/۵۷۰	۰/۹۳۵
۱۲	۰/۷۰۳	۰/۹۳۴	۲۹	۰/۶۷۹	۰/۹۳۴



۰/۹۳۶	۰/۵۱۰	۳۰	۰/۹۳۹	۰/۲۸۵	۱۳
۰/۹۳۷	۰/۴۹۳	۳۱	۰/۹۳۶	۰/۵۲۳	۱۴
۰/۹۳۵	۰/۵۶۶	۳۲	۰/۹۳۴	۰/۶۷۶	۱۵
۰/۹۳۹	۰/۲۴۵	۳۳	۰/۹۳۶	۰/۵۲۹	۱۶
۰/۹۳۷	۰/۴۸۷	۳۴	۰/۹۳۶	۰/۲۶۸	۱۷

چنانچه در ستون اول میزان همبستگی سوال با کل پرسشنامه میزان به دست آمده کمتر از  $0/3$  باشد یا در ستون دوم ضریب پایایی در صورت حذف سوال ضریب به دست آمده بیشتر از آلفای کل پرسشنامه باشد سوال مورد نظر بایستی حذف گردد. همان طور که در جدول مشاهده می شود ضریب تعیین پایایی سوالات ۳-۱۳-۲۳-۲۶-۳۳ کمتر از  $0/3$  است.

### تحلیل عاملی اکتشافی

چهار مرحله ی آزمون کفایت نمونه گیری، تشکیل ماتریسی از ضرایب همبستگی، استخراج عامل ها از ماتریس همبستگی و چرخش عامل ها به منظور به حداکثر رسیدن رابطه متغیرها و عامل ها که مقدار آن ها باید بیش از  $0/5$  باشد.

### آزمون کفایت نمونه گیری

از آن جا که در جدول زیر نشان می دهد شاخص KMO مناسب و بیشتر از  $0/6$  می باشد و تعداد نمونه آماری برای تحلیل عاملی کافی است. هم چنین مقدار سطح معناداری آزمون بارتلت کمتر از  $0/5$  است که نشان می دهد تحلیل عاملی برای شناسایی ساختار مدل عاملی مناسب است.

جدول ۳- کفایت نمونه گیری

شاخص KMO	آزمون بارتلت	درجه آزادی	سطح معنی داری
۰/۷۴۵	۱۷۶۰/۵۷۶	۳۷۸	۰/۰۰۰

در جدول اشتراک استخراجی عامل ها نشان داده شده است که میزان تبیین واریانس سوالات رانشان می دهد. در این مرحله عامل هایی که مقادیر اشتراک استخراجی کوچک تر از  $0/5$  است حذف می گردد زیرا کوچک بودن این مقدار بدان معناست که عامل با هیچ یک از عامل ها ارتباط ندارد و این مرحله را تا آنجا ادامه داده که مقادیر اشتراک استخراجی بیشتر از  $0/5$  باشد.

جدول ۴- نتایج اشتراک استخراجی

عامل ها	اشتراک استخراجی	عامل ها	اشتراک استخراجی
۱	۰/۷۵۷	۱۸	۰/۴۲۷
۲	۰/۷۲۲	۱۹	۰/۷۴۸
۴	۰/۶۷۵	۲۰	۰/۷۴۸
۵	۰/۴۸۵	۲۱	۰/۷۵۳
۶	۰/۷۶۱	۲۲	۰/۷۴۶
۷	۰/۶۳۶	۲۴	۰/۷۳۹
۸	۰/۷۰۶	۲۵	۰/۷۳۰
۹	۰/۴۸۸	۲۷	۰/۸۸۴
۱۰	۰/۷۷۲	۲۸	۰/۷۵۵
۱۱	۰/۷۳۰	۲۹	۰/۷۷۶
۱۲	۰/۷۱۲	۳۰	۰/۴۵۴
۱۴	۰/۷۳۴	۳۱	۰/۷۳۹
۱۵	۰/۴۶۵	۳۲	۰/۸۴۶
۱۶	۰/۶۳۴	۳۴	۰/۴۳۴
۱۷	۰/۷۴۱		

با توجه به نتایج به دست آمده جدول شماره ۸، اشتراک استخراجی عامل هایی که کمتر از  $0/5$  باشند در این مرحله حذف می شوند. عامل هایی که دارای اشتراک استخراجی کمتر از  $0/5$  است ۵-۹-۱۵-۱۸-۳۰-۳۴ بودند که حذف گردید.

### جدول تبیین واریانس

در مرحله سوم از تحلیل عاملی اکتشافی تعیین کننده عامل هایی هستند که در تحقیق باقی می ماند. در این جدول تعداد عوامل شناسایی شده و میزان تبیین واریانس برای هر یک مشخص می شود با توجه به نتایج خروجی برآمده از تحلیل spss می توان بیان کرد که در این جا

سه عامل اول دارای بردارهای ویژه بزرگ تر از یک هستند و در مدل باقی می ماند.

جدول ۵- تبیین واریانس

طبقات	درصدتجمعی	درصدواریانس	مجموع	درصدتجمعی	درصد واریانس	مجموع
۱	۲۹/۵۴۸	۲۹/۵۴۸	۵/۳۴۶	۳۶/۹۷۹	۳۶/۹۷۹	۸/۵۰۵
۲	۵۶/۱۴۲	۲۶/۵۹۴	۴/۶۶۷	۶۴/۲۱۵	۲۸/۲۳۶	۳/۶۶۴
۳	۸۱/۱۶۲	۲۵/۰۲۰	۳/۵۱۴	۸۱/۱۶۲	۱۷/۹۴۸	۱/۵۹۸

براساس جدول شماره سه عامل دارای بردارهای ویژه بزرگ تر از یک هستند، عامل اول حدود ۲۹ درصد، عامل دوم حدود ۲۶ درصد، عامل سوم حدود ۲۵ درصد واریانس را توضیح می دهند. هم چنین واریانس تجمعی برابر با ۸۱/۱۶۲ است. این بدان معناست که این سه عامل حدود ۸۱ درصد واریانس سوالات را توضیح می دهند. میزان تبیین واریانس تجمعی باید بزرگ تر از ۶۰ درصد باشد.

### ماتریس چرخش یافته

در این ماتریس مشخص می شود که هر یک از عامل ها در کدام دسته قرار می گیرد برای این منظور بزرگ ترین عدد هر عامل را در هر سطر مشخص کرده و در دسته مربوط قرار می دهیم.

جدول ۶- ماتریس چرخش یافته بارهای عاملی سوالات مقیاس عوامل موثر بر ایجاد نظام استعدادیابی ورزش و اترپلو در استان فارس

سوال	مضمون گویه ها	عامل ۱	عامل ۲	عامل ۳
۱	محیط اجتماعی	۰/۴۵۸		
۲	محیط سیاسی	۰/۵۹۹		
۴	ذینفعان و سازمان های مرتبط	۰/۶۲۶		
۶	فرهنگ سازمانی	۰/۶۰۴		
۷	محیط حقوقی	۰/۴۵۴		
۸	نرخ تغییرات	۰/۵۴۸		
۱۰	استراتژی و نقشه	۰/۶۸۱		
۱۱	آموزش و بالندگی حرفه ای	۰/۴۷۳		
۱۲	انگیزش	۰/۵۴۸		
۱۴	رهبری و مدیریت	۰/۷۸۶		
۱۶	حمایت	۰/۵۰۶		
۱۷	انضباط اداری	۰/۷۲۴		
۱۹	گزینش صحیح	۰/۷۳۱		
۲۰	اهداف	۰/۵۴۷		
۲۱	قوانین و مقررات	۰/۵۱۰		
۲۲	تکنولوژی	۰/۶۵۴		
۲۴	تشکیلات و ساختار	۰/۴۵۸		
۲۵	منابع مالی و انسانی	۰/۷۵۴		
۲۷	بهروری	۰/۸۳۰		
۲۸	تحقیق و توسعه	۰/۵۱۷		
۲۹	کنترل و نظارت	۰/۶۳۰		
۳۱	توسعه دهندگان	۰/۸۲۸		
۳۲	فرایند و سیستم	۰/۵۴۷		

همان طور که در جدول شماره ۶ نشان داده شد مولفه یک مبتنی بر عامل های ۱-۲-۳-۴-۵-۶-۷-۸-۱۰ که بر اساس میانگی، روش شناسی به ترتیب مولفه زمینه ای، نام گذاری شد، عامل دو مبتنی بر عامل های ۱۱-۱۲-۱۴-۱۶-۲۰-۱۹-۱۷ مولفه محتوایی نام گذاری شد. عامل سه مبتنی بر عامل های ۲۱-۲۴-۲۲-۲۵-۲۸-۲۷-۲۹-۳۱-۳۲ مولفه ساختاری نام گذاری شد. برای پاسخ به سوال عوامل موثر از تکنیک تحلیل عاملی استفاده شد که در برگزیده نتایج زیر بود. به منظور تایید ساختار عاملی به دست آمده و آزمون قدرت و معناداری سهم هر یک از متغیرها در مقیاس عوامل موثر تحلیل عاملی تاییدی انجام گرفت که در شکل ۲ نشان داده شده است.

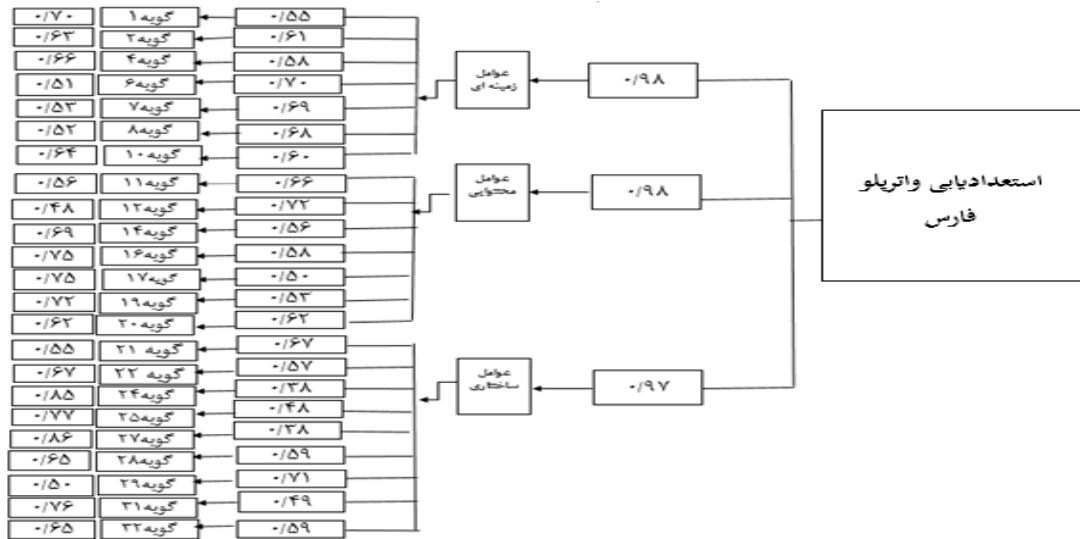

شکل ۲- تحلیل عاملی مرتبه دوم متغیر شناسایی عوامل موثر بر ایجاد نظام استعدادیابی ورزش واترپلو (تخمین استاندارد)

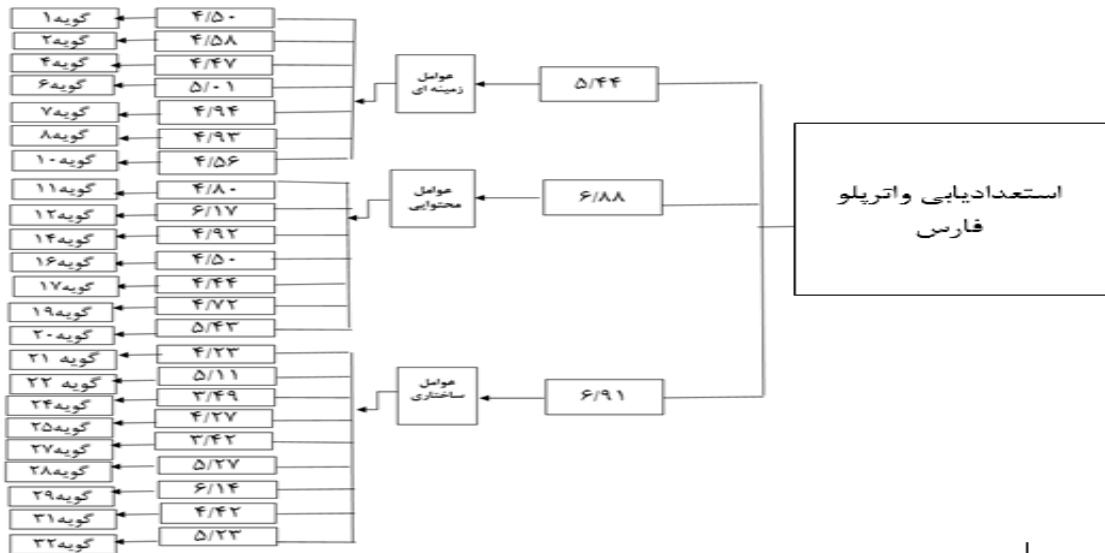

شکل ۳- تحلیل عاملی مرتبه دوم متغیر شناسایی عوامل موثر بر ایجاد نظام استعدادیابی ورزش واترپلو (ضرایب معناداری) ماخذ: یافته‌های پژوهشگران تحقیق

و با توجه به اطلاعات به دست آمده ضرایب برآورده شده همه ی مسیرها معنادار شد. مقادیر پارامتر استاندارد شده برای هر یکی از متغیرهای مشاهده شده ( نشانگر) نشان دهنده قدرت بار عاملی بر عامل (متغیر مکنون) بوده و مقادیر بزرگ تر از ۱/۹۶ معناداری این سهم را نشان می دهند.

جدول ۷- اثر متغیرهای نهفته برون زا  $\lambda(KSI)$  بر متغیرهای نهفته درون زا  $(\eta A)$

t	پارامتر استاندارد شده B	برآورد پارامتر	جهت مسیر
۵/۴۴	۰/۹۸	۰/۹۵	عوامل زمینه ای
۶/۸۸	۰/۹۸	۰/۹۸	عوامل محتوایی
۶/۹۱	۰/۹۷	۰/۹۶	عوامل ساختاری

مقدار t نشان می دهد که اثر عوامل موثر یعنی عوامل زمینه ای، ساختاری، محتوایی، با احتمال ۹۵ درصد معنادار است. جدول شماره ۸ شاخص های نیکویی برازش الگوی حاصل از تحلیل عاملی تاییدی را که حاکی از خوبی برازش مدل باداده های مشاهده شده است را نشان می دهد به عبارت دیگر شناسایی عوامل موثر بر ایجاد نظام استعدادیابی ورزش واترپلو با سه مولفه در این تحقیق با داده ها مطابقت دارد.

جدول ۸- شاخص های نیکویی برازش شناسایی عوامل موثر بر ایجاد نظام استعدادیابی ورزش واترپلو استان فارس

مجدور خی	درجه آزادی	سطح معناداری	ریشه خطای میانگین مجذورات تقریبی	شاخص نیکویی برازش
۶۳۸/۳۵	۲۲۷	۰/۰۰۰	۰/۱۳۶	۰/۴۲

مهم ترین آماره برازش آماره مجدور خی است. این آماره میزان تفاوت ماتریس مشاهده شده و برآورد شده را اندازه می گیرد. عدم معناداری این آماره برازش مدل را با داده ها نشان می دهد ولی ایراد این آماره حساس بودن نسبت به حجم نمونه است، یعنی در نمونه های با حجم بالا امکان عدم معناداری آن کاهش می یابد. مقدار کمتر از ۰/۰۵ برای شاخص تعدیل شده نیکویی برازش به عنوان ملاک های انطباق الگو با داده های مشاهده شده در نظر گرفته می شود در نتیجه مدل شناسایی شده جهت عوامل موثر با سه عامل مورد تایید است. نتایج آزمون فریدمن مربوط به اولویت بندی عوامل موثر بر ایجاد نظام استعدادیابی ورزش واترپلو در جداول زیر نشان داده شده است.

جدول ۹- نتایج آزمون فریدمن مربوط به عوامل موثر بر ایجاد نظام استعدادیابی ورزش واترپلو

شرح	مقدار	مولفه ها	میانگین رتبه
تعداد	۱۸۳	زمینه ای	۲/۱۵
درجه آزادی	۲	محتوایی	۲/۱۴
سطح آزادی	۰/۰۰۲	ساختاری	۱/۷۱

جدول ۱۰- نتایج آزمون فریدمن مربوط به عوامل ساختاری، محتوایی، زمینه ای موثر بر ایجاد نظام استعدادیابی ورزش واترپلو

ردیف	عوامل ساختاری	میانگین رتبه	ردیف	عوامل محتوایی	میانگین رتبه	ردیف	عوامل زمینه ای	میانگین رتبه
۱	قوانین و مقررات	۵/۱۲	۱	آموزش و بالندگی حرفه ای	۴/۵۵	۱	محیط اجتماعی	۳/۸۲
۲	تکنولوژی	۶/۲۵	۲	انگیزش	۴/۳۰	۲	محیط سیاسی	۳/۹۷
۳	تشکیلات و ساختار	۴/۹۳	۳	رهبری و مدیریت	۳/۷۲	۳	دینفغان و سازمان های مرتبط	۳/۹۸
۴	منابع مالی و انسانی	۵/۴۵	۴	حمایت	۳/۹۰	۴	فرهنگ سازمانی	۳/۸۹
۵	بهروری	۵/۵۶	۵	انضباط اداری	۴/۳۷	۵	محیط حقوقی	۴/۳۷
۶	تحقیق و توسعه	۳/۳۳	۶	گزینه صحیح	۳/۰۵	۶	نرخ تغییرات	۳/۹۷
۷	کنترل و نظارت	۴/۸۴	۷	اهداف	۴/۱۰	۷	استراتژی ونقشه	۴/۰۰
۸	توسعه دهندگان	۴/۶۴						
۹	فرایند و سیستم	۴/۸۸						

چنانچه در جدول ملاحظه می شود به دلیل این که سطح معناداری آزمون فریدمن کمتر از ۰/۰۵ است. پس میزان تاثیر گذاری هر یک از عوامل سه گانه موثر بر ایجاد نظام استعدادیابی ورزش واترپلو در استان فارس تفاوت معناداری وجود دارد به طوری که از بین عوامل سه گانه عوامل زمینه ای بیشترین و عوامل ساختاری کمترین تاثیر را داشت.

## بحث و نتیجه گیری

هدف از این مطالعه بررسی عوامل موثر بر ایجاد نظام استعدادیابی ورزش واترپلو در استان فارس بود. یافته ها حاکی از آن است که امروزه اهمیت مدیران، سبک ها و شایستگی های آن ها از روندی روزافزون برخوردار شده است. مهم ترین ایراد بر پروسه ی پرورش استعداد در نوع مدیریت بر آن هاست. توجه به امر مدیریت در این زمینه حیاتی بوده و جزء اولین و اساسی ترین اقدامات صورت گرفته باید باشد. هدف برنامه ریزان ورزش های آبی، انتخاب صحیح و اصلاح ورزشکاری است که استعدادهای او از دوره های اولیه رشد شناخته شده باشد و بتوان حداکثر استفاده از او را در سنین مطلوب برد. هم چنین بتوان مدت زمان طولانی از توانایی های حرکتی و جسمی او برای ورزش های قهرمانی در واترپلو استفاده کرد. (Kalani, 2020) و (Ghasemi et al., 2020) با بررسی های خود عوامل مختلفی را برای استعدادیابی در ورزش های مختلف به دست آوردند از جمله تشکیل ساختار دقیق، اصول اداری منظم، فرهنگ سازمانی که با بعضی از یافته های به دست آمده در تحقیق ما همسو بود. هم چنین (Noudehi et al, 2019) نشان داد شناسایی زود هنگام فرد مستعد الزاماً به معنای موفقیت قطعی او در دوران ورزش نیست و باید توجه داشت که متغیرهای مداخله گر بسیار زیادی همزمان با رشد، بلوغ و تکامل طبیعی و نیز توأم با سیستم هر یک از ورزش ها وجود دارد. در این میان توجه به مدیریت صحیح سیستم های استعدادیابی بسیار حائز اهمیت است. بنابراین باتوجه به اینکه فرایند استعدادیابی یک روند طولانی مدت چندین ساله است پس باید به گونه ای این فرایند را هدایت کرد که مراحل خود را طی کند

و موانع پیش رو از جمله عواملی نظیر نظام های سیاسی، اجتماعی، ارزشی، اقتصادی، آموزشی و شرایط زندگی که بر روی فرایند استعدادیابی نقش تاثیر گذار و مهمی ایفا می کند را به خوبی مدیریت کرد.

در نتیجه گیری کلی می توان گفت که ایجاد نظام استعدادیابی ورزش واترپلو در استان فارس یک امر پیچیده، زمان بر و طولانی بوده و به دلیل عوامل متفاوت در آن بر پویایی آن نیز افزوده و موجب استفاده از رویکرد متدلوژی سیستمی باز شده است تاکنون کلیه طراحی و تدوین ها در این زمینه معطوف به فاکتورهای جسمانی بوده و به امر مدیریتی آن توجهی نشده است پس استفاده از رویکردهای کمی به تنهایی کارایی و اثربخشی لازم را نخواهد داشت. آنچه در بخش کیفی انجام گرفت به منظور نمایش دادن مدلی به منظور ایجاد نظام استعدادیابی ورزش واترپلو در استان فارس بود که با استفاده از رویکرد روش شناسی کیفی پیرانسه به آن پرداخته شد.

بررسی و مطالعه پیرامون مأموریت دفاتر مرتبط با امر با استعدادیابی در ورزش ها از جمله وزارت ورزش و جوانان و همچنین منشور تربیت بدنی و سلامت آموزش و پرورش، می توان در یافت که هر کدام، کمتر در مسیری که دارای خصوصیات هم پوشان و حمایت کننده باشد، قرار دارند. استعدادیابی در وزارت ورزش و جوانان از اهداف کلان و استراتژی کلی وزرات مربوطه الهام می گیرد و طبیعتاً منشور تربیت بدنی هم بایستی برگرفته از سند تحول بنیادین بوده و ارتباط تنگاتنگ و مؤثری برای دستیابی به نتایج مثبت وجود داشته باشد. بنابراین در ورزش واترپلو نیازمند فرایند مدیریت و برنامه ریزی مدونی با توجه به مطالب بیان شده بالا هستیم تا ضمن شناسایی به موقع استعدادها بسترهای لازم برای رشد پرورش بازیکنان واترپلو فراهم کرده و از نظر صرف وقت، انرژی و هزینه های اقتصادی نیز صرفه جویی لازم به عمل آید. فرایند شناسایی ورزشکاران مستعد واترپلو و پرورش آن ها با استفاده از برنامه های مدیریتی منسجم می بایست در سرلوحه کارهای دست اندرکاران ورزش فارس قرار گیرد، پیشنهاد می شود آموزش منابع انسانی مورد نیاز این بخش توسط دست اندرکاران وزارتخانه و با کمک و تجربه فدراسیون برای بکارگیری آن ها در برنامه ریزی، اجرا و راه اندازی این نظام استعدادیابی در این قلمرو مورد توجه قرار گیرد و برنامه عملیاتی آن را فدراسیون تدوین کند.

## ملاحظات اخلاقی

### پیروی از اصول اخلاق پژوهش

در مطالعه حاضر فرم های رضایت نامه آگاهانه توسط تمامی آزمودنی ها تکمیل شد.

### حامی مالی

هزینه های مطالعه حاضر از سوی نویسندگان مقاله تامین شد.

### تعارض منافع

بنابر اظهار نویسندگان مقاله حاضر فاقد هرگونه تعارض منافع بوده است.

## References

- Akhavan dorbash, R., zakaryaei, M., & entesar momeni, G. (2021). Designing the optimal model of talent management and development components. *Journal of New Approaches in Educational Administration*, 12(1), 150-132. doi: 10.30495/jedu.2021.22998.4651 (in Persian)
- Asgari, Bahman and Ramazaninejad, Rahim and Ziyai, Ali. (2011). the process of talent discovery and cultivation in selected European countries, the first national conference on sports talent, Tehran, <https://civilica.com/doc/289806> (in Persian)
- Ashrafi, S. H., Abdi, K., & Kazemi, A. (2022). Identify the factors affecting the development of human resources in the Youth and Sports General Directorate (with an Islamic-Iranian approach to progress). *Journal of New Approaches in Educational Administration*, 13(4), -. doi: 10.30495/jedu.2021.27103.5417 (in Persian)
- Boostani, M. H., Boostani, M. A., & Rezaei, A. M. (2011). Talent identification in sport. *JCSMA*, 2(2), 137-141. (in Persian)
- Chappelet, J. L., & Bayle, E. (2005). *Strategic and performance management of Olympic sport organisations*. Human Kinetics.
- Emadi, S., Amir Hosseini, S. E., & hamidi, M. (2020). Developing a Strategic Plan for Human Resources Management at the Ministry of Sports and Youth. *Journal of New Approaches in Educational Administration*, 11(42), 1-26. (in Persian)
- Emadi, S., Zare, A., Rastegari, M., & gohari, Z. (2022). Designing an interpretive structural model of barriers to human resource empowerment in the Ministry of Sports and Youth. *Journal of New Approaches in Educational Administration*, 13(5), -. doi: 10.30495/jedu.2022.26335.5260 (in Persian)

- Molaie, A., kalbasi, A., & zahabioun, S. (2023). Privatization of education in Iran: strengths, weaknesses, opportunities and threats: case study( Evaluation of the Educational services purchase plan in primary schools.. *Journal of New Approaches in Educational Administration*, (), -. doi: 10.30495/jedu.2023.28502.5720(in Persian)
- Nikookheslat, S. D., Faraji, H., Fatollahi, S., & Alizadeh, M. (2016). Physical and physiological profile of elite Iranian karate athletes. *International Journal of Applied Exercise Physiology*, 5(4). (in Persian)
- Noudehi, M. A., Dousti, M., & Razavi, S. M. H. (2019). Identification and Prioritization of Judo Talent Identification Parameters for Judo Sport in Iran. *Sport Management Studies*, 11(53), 99-120. (in Persian)
- Ramezani, Alireza; Test, Javad; Asadullahi, Jassem; (2012), *Applied Research in Sports Management*, Volume 1, Number 3, Winter 2012, pp. 72-65. (in Persian)
- Sheikh, M., Shahbazi, M., Amini, A., & Gholamalizadeh, R. (2010). Current Talent Identification Models, Development of a New Model for Karate in Iran Based on Physical and Mental Readiness. *Journal of Sports and Motor Development and Learning*, 2(1), 45-56. (in Persian)
- Vaeyens, R., Güllich, A., Warr, C. R., & Philippaerts, R. (2009). Talent identification and promotion programmes of Olympic athletes. *Journal of sports sciences*, 27(13), 1367-1380.
- Kalani, A., Elahi, A., Sajjadi, S. N., & Zareian, H. (2020). Developing a comprehensive model of identify talent in Iranian championship sport. *Research on Educational Sport*, 8(20), 33-50. doi: 10.22089/res.2019.6547.1559 (in Persian)